

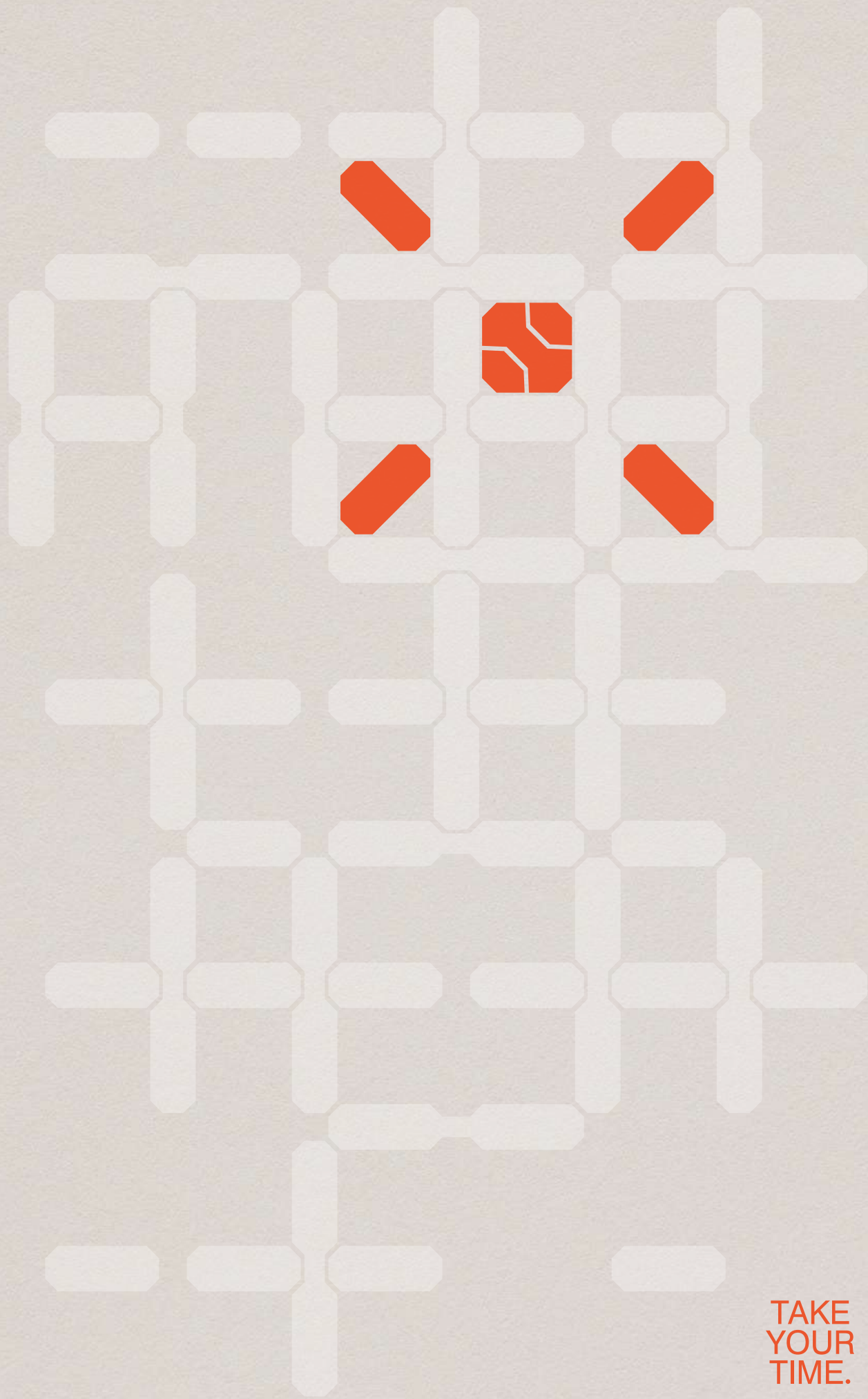

2021

Take Your Time Collection



TAKE
YOUR
TIME.



2021
Take Your Time
Collection

**TAKE
YOUR
TIME.**
FEEL THE DIFFERENCE

35	Archibald Gran Comfort	73	Lola Darling
39	Archibald Stool	75	Mesa Due
53	Aspen	79	Mi
41	Bob Bistrot	85	Peak-a-Book
43	Candela Milano	89	Pierre
45	Ginger	91	Plot
49	Ginger Ale	95	Soffi
55	I Cuscini Decorativi - Loro Piana Interiors	99	Times Lounge
57	In the Mood	103	Vanity Fair XC
63	Infito [∞]	107	Volare Due
67	Iren	111	Poltrona Frau wears Loro Piana Interiors
69	Kyoto	113	Technical Drawings

2021 Take Your Time Collection

Main Index

Armchairs, Sofas



37 Archibald Gran Comfort



59 In The Mood



101 Times Lounge



107 Vanity Fair XC

Bookcases, Storage Units



81 Mi

Chairs, Small Armchairs, Stools



41 Archibald Stool



47 Ginger



51 Ginger Ale

Complementary Units, Accessories



55 Aspen



45 Candela Milano



57 I Cuscini Decorativi - Loro Piana Interiors

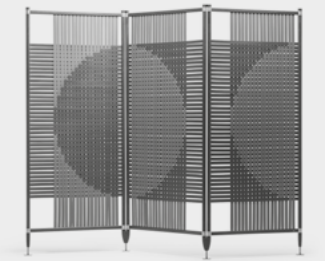

93 Plot

Tables, Small Tables, Desks



43 Bob Bistrot



65 Infinito



69 Iren

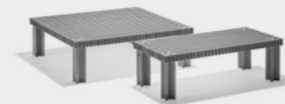

71 Kyoto

Beds



109 Volare Due



75 Lola Darling

Poltrona Frau wears Loro Piana Interiors



77 Mesa Due



87 Peek-a-Book

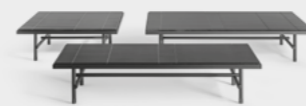

91 Pierre

112 Fabrics





↖ ↑ Infinito®, verde Lepanto marble
Ginger Ale, fabric Stellcut trio 3 col. 916 with moka stained ash legs





79

99



↖ ↑ Times Lounge armchair with ottoman, fabric Loro Piana Interiors Altai Melange col. 2 Natural Brown + Pelle Frau® SC 179 Brughiera. Moka stained ash structure



↑ Mi trolley, Saddle Extra Cammello



↑ Kyoto 102×50 cm, matt black lacquered beech wood (RAL 9005) with red lacquered inserts (RAL 3002)



↑ Cercle executive armchair, Saddle Executive Ink + fabric Re-Wool col. 158



→ Peek-a-Book, Pelle Frau® 68 Sahara with wenge stained ash structure



53

57

91

79

89

↖ ↑ In the Mood modular sofa, Pelle Frau® 173 Glauco
Pierre 150×90, nero Pagoda marble
Mi high cabinet, Saddle Extra Corda + nero Marquina marble
Aspen blanket
Plot folding room divider, Pelle Frau®-Leder SC 173 Glauco / SC 180 Celadon - round pattern



↑ Iren home-desk, Saddle Extra Polvere with moka stained ash structure
↖ Isadora chair, Saddle Extra Polvere with moka stained ash legs



↑ ↗ Get Back modular sofa, Pelle Frau® Soul Whitney with fabric Loop col. 02 and ruthenium feet
Vanity Fair XC armchair + ottoman with storage , Pelle Frau® SC 175 Bengali Green
Kyoto 102×102 cm and 102×50, extra-light solid beech wood with Canaletto walnut insertas
Mi low cabinet, Saddle Extra cannetté Cammello + Calacatta Gold marble



↑ Kyoto 102×102 cm and 102×50, extra-light solid beech wood with Canaletto walnut inserts



↑ Vanity Fair XC armchair + ottoman with storage, Pelle Frau® SC 175 Bengali Green



↑ → Bob Bistrot o 60 h 110, top in Fenix NTMR Nero Ingo with black painted collar
Archibald Stool, Pelle Frau® SC 254 Steel Blue



→ Mi low cabinet, Saddle Extra cannetté Cammello + Calacatta Gold marble



↖ ↑ Mesa Due, brilliant Calacatta Gold marble top with Pelle Frau® SC 19 Georgette columns — Viola chair, fabric Guatemala Ecrú with natural leather cording and moka stained ash structure



75

39

Partendo dalla sua seduta-icona Archibald, Wallpaper* Award per la sezione "Best Domestic Design" nel 2009, Jean-Marie Massaud rilegge in chiave più svelta e informale gli stilemi del modello originario, realizzando un altro modello tra i più amati e distintivi nel catalogo Poltrona Frau. Nel disegnare la poltrona Archibald Gran Comfort, Jean-Marie Massaud immagina una sorta di morbido sacco sovrabbondante che si innesta e ricade con un ricco movimento di pieghe su una sottile architettura metallica con una cornice e dei piedi in acciaio. Il risultato è un accogliente e sofisticato contrasto di volumi e di materiali che diventa presto un modello riconosciuto di eleganza contemporanea. Archibald Gran Comfort si distingue anche per le sue particolari caratteristiche tecniche. La poltrona nasce infatti dall'idea di poter scomporre facilmente tutte le sue componenti primarie: una scocca in metallo, una morbida trapunta in piuma d'oca e il rivestimento esterno, che si legano per sovrapposizione. In questo modo la pelle e il tessuto si fissano alla struttura con delle strisce in velcro, rimovibili, nascoste nella zona di contatto con la cornice perimetrale. Una soluzione che rende il prodotto più pratico e anche sostenibile, nella capacità di essere scomposto facilmente a fine ciclo. Il soffice pouf Archibald Gran Comfort è il naturale completamento della poltrona.



Inspired by his iconic Archibald chair, Wallpaper* Award in the "Best Domestic Design" section in 2009, Jean-Marie Massaud provides a sleeker and more informal take on the original model, creating another of the most beloved and distinctive products in the Poltrona Frau catalogue. When designing the Archibald Gran Comfort armchair Jean-Marie Massaud envisaged a kind of overabundant soft bag that creates a rich movement of folds as it fits over and drops down onto a thin metal architecture with steel frame and feet. The result was a welcoming and sophisticated contrast of volumes and materials that soon became a recognised model of contemporary elegance. Archibald Gran Comfort also stands out for its particular technical characteristics. In fact, the armchair was created with the idea that it could be easily disassembled into its component parts: a metal frame, a soft goose down quilt and an external cover, applied one on top of the other. In this way the leather and the fabric are fixed to the frame with removable Velcro straps, concealed in the area of contact with the outer frame. A solution that makes the product more practical and also sustainable in the sense that it can easily be disassembled at the end of its life. The soft Archibald Gran Comfort pouf is the natural complement to the armchair.

À partir de son fauteuil emblématique Archibald, qui a remporté le Wallpaper* Award de la section « Best Domestic Design » en 2009, Jean-Marie Massaud réinterprète les caractéristiques stylistiques du modèle original d'une manière plus épurée et informelle, créant ainsi un autre des modèles les plus appréciés et les plus distinctifs du catalogue Poltrona Frau. En concevant le fauteuil Archibald Gran Comfort, Jean-Marie Massaud imagine une sorte de sac souple et surchargé qui se greffe et tombe avec un mouvement riche en plis sur une architecture métallique fine avec une structure et des pieds en acier. Le résultat est un contraste accueillant et sophistiqué de volumes et de matériaux qui devient rapidement un modèle reconnu d'élégance contemporaine. Archibald Gran Comfort se distingue également grâce à ses caractéristiques techniques particulières. En fait, le fauteuil est né de l'idée de pouvoir décomposer facilement tous ses composants primaires : une coque métallique, un matelassage souple en plumes d'oie et le revêtement extérieur, qui sont liés par superposition. De cette façon, le cuir et le tissu sont fixés à la structure par des bandes velcro amovibles, cachées dans la zone de contact avec le cadre périphérique. Une solution qui rend le produit plus pratique et également durable, dans la mesure où il peut être facilement démonté à la fin du cycle. Le pouf souple Archibald Gran Comfort est le complément naturel du fauteuil.

Ausgehend von seinem ikonischen Archibald-Stuhl, der 2009 mit dem Wallpaper* Award in der Kategorie Best Domestic Design ausgezeichnet wurde, interpretiert Jean-Marie Massaud die stilistischen Merkmale des Originalmodells auf eine stromlinienförmige und informelle Weise neu und schafft so ein weiteres der beliebtesten und markantesten Modelle im Poltrona Frau-Katalog. Beim Entwurf des Sessels Archibald Gran Comfort stellt sich Jean-Marie Massaud eine Art weichen, gepolsterten Sack vor, der sich mit einer reichen Faltenbewegung auf eine dünne Metallarchitektur mit Stahlrahmen und Füßen stülpt und fällt. Das Ergebnis ist ein einladender und edler Kontrast von Volumen und Materialien, der schnell zu einem anerkannten Modell für zeitgenössische Eleganz wird. Der Archibald Gran Comfort zeichnet sich auch durch seine besonderen technischen Eigenschaften aus. Tatsächlich entstand der Sessel aus der Idee heraus, alle seine Hauptbestandteile leicht zerlegen zu können: eine Metallschale, ein weiches Gänsedaunen-Kissen und den Außenbezug, die durch Überlagerung miteinander verbunden sind. Auf diese Weise werden das Leder und der Stoff mit abnehmbaren Klettstreifen an der Struktur befestigt, die im Kontaktbereich mit dem Begrenzungsrahmen verborgen sind. Eine Lösung, die das Produkt praktischer und auch nachhaltiger macht, indem es am Ende des Zyklus leicht demontiert werden kann. Der weiche Archibald Gran Comfort Pouf ist die natürliche Ergänzung zum Sessel.



Jean-Marie Massaud Archibald Gran Comfort



↑ ↗ Archibald Gran Comfort, Fabric Loop 13 Fumo with ruthenium feet

La base della poltrona Archibald Gran Comfort poggia su quattro piedi in acciaio collegati da una cornice perimetrale con finitura Ruthenium. La struttura del sedile è realizzata in faggio. Quella dello schienale è invece in acciaio e tamponamento perimetrale ottenuto tramite cinghie elastiche, mentre la parte superiore sagomata è realizzata in gomma deformabile. Le strutture sono entrambe rifinite con vernice nera antigraffio. Il molleggio della seduta è ottenuto con cinghie elastiche. L'imbottitura del sedile e dello schienale è assicurata da due cuscini sagomati in poliuretano espanso, fissati alla struttura metallica grazie a strisce in velcro. Una trapunta in piuma d'oca, anch'essa fissata da strisce in velcro, si sovrappone ai cuscini. Il rivestimento esterno di Archibald Gran Comfort è disponibile nella versione Pelle Frau® Safari o in una selezione di tessuti Poltrona Frau, ed è sfoderabile in entrambe le versioni. Nella versione in pelle il profilo perimetrale è realizzato con taglio al vivo della pelle e dipinto a mano con tinta abbinata. Le cuciture possono essere tono su tono o a contrasto. Nella versione in tessuto le cuciture sono tono su tono. Il pouf Archibald Gran Comfort replica le caratteristiche tecniche della poltrona.

The base of the Archibald Gran Comfort sits on four steel feet connected by an outer frame with ruthenium finish. The seat structure is made from beech. The backrest structure is steel with perimeter infill consisting of elastic belts, while the shaped upper part is made from deformable rubber. Both structures are finished with scratchproof black paint. The seat spring system consists of elastic belts. The seat and backrest padding is composed of two shaped cushions in polyurethane foam, attached to the metal frame using strips of Velcro. The cushions are covered with a goose down quilt, also fixed in place with Velcro strips. The exterior upholstery of the Archibald Gran Comfort is available in Pelle Frau® Safari leather or in a selection of Poltrona Frau fabrics, and the covers can be removed from both versions. In the leather version the edge is raw cut and hand-painted in a matching colour. Choice between tone-on-tone or contrast stitching. In the fabric version the stitching is tone-on-tone. The Archibald Gran Comfort pouf replicates the technical characteristics of the armchair.

La base du fauteuil Archibald Gran Comfort repose sur quatre pieds en acier reliés par un cadre périmétrique avec finition Ruthénium. La structure du siège est en hêtre. La structure du dossier est en acier avec un rembourrage périmétrique obtenu au moyen de courroies élastiques, tandis que la partie supérieure façonnée est en caoutchouc déformable. Les deux structures sont revêtues d'une peinture noire résistante aux rayures. La suspension de l'assise est obtenue par des sangles élastiques. Le rembourrage de l'assise et du dossier est assuré par deux coussins profilés en mousse de polyuréthane, fixés à la structure métallique par des bandes velcro. Un matelassage en plumes d'oie, également fixé par des bandes velcro, recouvre les coussins. Le revêtement extérieur d'Archibald Gran Comfort est disponible dans la version cuir Pelle Frau® Safari ou dans une sélection de tissus Poltrona Frau, et est amovible dans les deux versions. Dans la version en cuir, le profil du périmètre est réalisé en cuir brut coupé et peint à la main dans une couleur assortie. Les coutures peuvent être ton sur ton ou en contraste. Dans la version en tissu, les coutures sont ton sur ton. Le pouf Archibald Gran Comfort reproduit les mêmes caractéristiques techniques que le fauteuil.

Das Gestell des Archibald Gran Comfort Sessels ruht auf vier Stahlfüßen, die durch einen umlaufenden Rahmen mit Ruthenium-Finish verbunden sind. Das Sitzgestell ist aus Buche gefertigt. Die Struktur der Rückenlehne besteht aus Stahl mit einer Umfangspolsterung, die durch elastische Gurte erreicht wird, während der geformte obere Teil aus verformbarem Gummi besteht. Die Strukturen sind beide mit kratzfester schwarzer Farbe lackiert. Die Federung des Sitzes wird durch elastische Gurte erreicht. Die Polsterung von Sitz und Rückenlehne besteht aus zwei Formkissen aus Polyurethanschaum, die mit Klettbandern an der Metallstruktur befestigt sind. Ein Gänsedaunenkissen, das ebenfalls mit Klettbandern gesichert ist, überlappt die anderen Kissen. Der Außenbezug des Archibald Gran Comfort ist in Pelle Frau®-Leder Safari oder in einer Auswahl von Poltrona Frau-Stoffen erhältlich und ist in beiden Versionen abnehmbar. Bei der Lederausführung werden die Randabschlüsse durch das auf Kante geschnittene handgefärbte Leder mit abgestimmter Farbe veredelt. Die Nähte können Ton in Ton oder kontrastierend sein. Bei der Stoffversion ist die Naht Ton in Ton. Der Archibald Gran Comfort Pouf repliziert die technischen Eigenschaften des Sessels.



Il designer Jean-Marie Massaud riprende le formule progettuali a lui care: segni netti e slanciati per le basi in legno o in metallo, ammorbiditi dalle forme curve e accoglienti della seduta rivestita in Pelle Frau® o in tessuto. Il risultato è una serie di sgabelli dallo stile impeccabile ma con un'allure più disinvolta che li rende particolarmente eclettici, a loro agio in spazi residenziali contemporanei come in contesti hôtellerie/hospitality.

Gli sgabelli Archibald Stool hanno la scocca dello schienale realizzata in poliuretano rigido ottenuto da stampo. L'imbottitura interna è in poliuretano morbido ottenuto da stampo e in ovatta poliesteri. Il telaio della seduta è in multistrato di betulla con imbottitura in poliuretano espanso e ovatta poliesteri. La cornice d'appoggio sostiene il telaio seduta e lo connette ai basamenti. Il rivestimento della seduta è interamente in Pelle Frau® o in tessuto. Gli sgabelli Archibald Stool possono avere la base in legno a quattro gambe, disponibile in due altezze, o il classico stelo in metallo. Nel primo caso i piedi sono in legno massello di frassino nelle finiture tinto Moka o Wengé, con poggiapiedi in acciaio inox a sezione rettangolare con lato superiore spazzolato unidirezionale e lucidato a specchio sugli altri tre lati. Nella versione con base in metallo lo stelo in acciaio è girevole e regolabile in altezza mediante una molla a gas ammortizzata, comandata da una leva in acciaio inox posto a destra sotto la seduta.

Designer Jean-Marie Massaud revisits the design formulas that are so dear to him: clean and sleek details for the wooden or metal bases, softened by the curved and welcoming forms of the seat covered in Pelle Frau® leather or fabric. The result is a series of impeccably stylish stools whose more informal allure makes them particularly eclectic and suitable for both modern residential spaces and hotels or hospitality. The backrest frame of the Archibald Stools is made from moulded rigid polyurethane. The internal padding is in soft moulded polyurethane and polyester wadding. The seat frame is made from birch plywood with padding in polyurethane foam and polyester wadding. It is supported by an apron which connects it to the base. The seat is upholstered entirely in Pelle Frau® leather or fabric. The Archibald Stools can come with a wooden 4-legged base, available in two heights, or the classic metal stem. In the former, the feet are in solid ash and come with a Moka or Wenge stain, and there is a rectangular-section stainless steel footrest which has a unidirectional brushed finish on the top side and a mirror-polished finish on the other three sides. In the version with metal base the steel stem swivels and its height can be adjusted using a cushioned gas spring controlled by a stainless steel lever positioned underneath the seat to the right.

Le designer Jean-Marie Massaud reprend les formules qui lui sont chères : signes nets et élancés pour les nouvelles bases en bois ou le pied classique en métal, adoucis par les formes arrondies et accueillantes de l'assise, recouverte de revêtement en cuir Pelle Frau® ou en tissu. Le résultat est une série de tabourets au style impeccable et à l'allure plus désinvolte qui les rend particulièrement éclectiques, trouvant ainsi leur place dans les espaces résidentiels contemporains comme dans l'hôtellerie/hébergement. La coque du dossier des tabourets Archibald Stool est réalisée en polyuréthane rigide obtenu par moulage. Le rembourrage interne est réalisé en polyuréthane souple obtenu par moulage et ouate polyester. La structure de l'assise est en multiplis de bouleau avec rembourrage en mousse de polyuréthane et ouate polyester. Le cadre d'appui soutient la structure de l'assise et la relie aux bases. Le revêtement de l'assise est entièrement en cuir Pelle Frau® ou en tissu. La base des tabourets Archibald Stool peut être en bois à quatre pieds, disponible dans deux hauteurs, ou avec le pied classique en métal. Dans le premier cas, les pieds sont en frêne massif dans les finitions teinté Moka ou Wengé, avec repose-pieds en acier inox à section rectangulaire, le côté supérieur est brossé dans une direction et poli miroir sur les trois autres côtés. Dans la version à base en métal, le pied en acier est rotatif et réglable en hauteur grâce à un piston à gaz commandé par un levier en acier inoxydable situé à droite sous le siège.

Der Designer Jean-Marie Massaud greift dabei die ihm liebgewonnenen Gestaltungsformeln wieder auf: eine klare und schlanke Linie für die Basis aus Holz oder aus Metall, aufgeweicht durch die geschwungenen und einladenden Formen der Sitzfläche, die mit Pelle Frau®-Leder oder mit Stoff überzogen ist. Das Ergebnis ist eine Hocker-Serie mit einem grandiosen Stil, der jedoch etwas legerer interpretiert ist und das Ganze besonders eklektisch macht, wodurch sich der Hocker auch in modernen Wohnräumen und in Hotels und Gaststätten bestens einfügt. Der Hocker der Serie Archibald Stool hat eine Rückenlehne auf geformtem, starrem Polyurethan. Die Polsterung besteht aus weichem, geformtem Polyurethanschaum und Polyesterwatte. Der Sitzrahmen besteht aus Birkenesperrholz mit einer Polsterung aus Polyurethanschaum und Polyesterwatte. Der Tragrahmen trägt den Rahmen der Sitzfläche und verbindet ihn mit dem Untergestell. Die Sitzpolsterung besteht vollständig aus Pelle Frau®-Leder oder Stoff. Die Hocker der Serie Archibald Stool können eine vierbeinige Holzbasis, die in zwei verschiedenen Höhen erhältlich ist, oder einen klassischen Metallständer haben. Im ersten Fall bestehen die Beine aus massivem Eschenholz in den Ausführungen Moka oder Wengé gebeizt, mit Fußstützen aus Edelstahl mit rechteckigem Querschnitt, wobei die Oberseite einseitig gebürstet und die der anderen drei Seiten spiegelpoliert ist. In der Metallversion ist der Ständer drehbar und höhenverstellbar mittels einer gepolsterten Gasfeder, die von einem rechts unter dem Sitz befindlichen Edelstahlhebel gesteuert wird.



↖ Archibald Stool, Pelle Frau® SC 26 Topo with steel base



↑ Archibald Stool, Pelle Frau® SC 178 Alpi with Moka ash base

Jean-Marie Massaud Archibald Stool

La famiglia di tavolini Bob si amplia ulteriormente con la linea Bob Bistrot, nata per offrire soluzioni ancora più versatili adatte a ogni tipo di esigenza anche nell'ambito hotelier e hospitality. Nei tavolini Bob Bistrot ritroviamo tutti gli elementi chiave della serie originaria: la grande funzionalità, la ricercatezza dei materiali e il design pulito con il tipico piedistallo a croce, declinati in sei diversi formati e con accostamenti inediti e sofisticati. Al legno, alla pelle, all'acciaio e al marmo Calacatta Oro si aggiunge infatti Fenix NTM®, un materiale ad alto contenuto tecnologico unico nelle sue caratteristiche. Oltre a presentare una superficie estremamente opaca, anti-impronta, adatta al contatto con i cibi e piacevolmente morbida al tatto, Fenix NTM® ha un'elevata resistenza agli agenti esterni e la capacità di essere rigenerato da eventuali micro-graffi superficiali. I sei tavolini Bob Bistrot possono avere il piano di forma tonda, con diversi diametri, o quadrata. I top sono disponibili in Fenix NTM® nei colori Grigio Londra o Nero Ingo, in legno multistrato di betulla impiallacciato in noce Canaletto, o in marmo Calacatta Oro. I tavolini Bob Bistrot hanno il basamento con pianta a croce in acciaio satinato brunito disponibile in diverse altezze. La parte superiore della gamba è realizzata con la struttura in acciaio sulla quale è inserito un collare, sempre in acciaio, che può essere impiallacciato in noce Canaletto o verniciato di colore bianco, grigio o nero.

The family of Bob side tables, has been further expanded with the Bob Bistrot line, a series of even more versatile solutions that cater for all requirements also in the hospitality sector. The Bob Bistrot side tables maintain all of the most distinctive features of the original series - outstanding functionality, refined materials and clean designs with the typical cross-shaped base - and come in six different variants notable for their original and sophisticated blends of materials. In fact, the wood, leather, steel and Calacatta gold marble are joined by Fenix NTM®, a hi-tech material with unique characteristics. As well as its extremely matt, anti-fingerprint surface, suitable for food contact and pleasantly soft to the touch, Fenix NTM® is highly resistant to the elements and can be regenerated following minor scratches to the surface. The six Bob Bistrot side tables can have a round table top, in various diameters, or a square table top. The tops are available in Fenix NTM® in the colours Grigio Londra or Nero Ingo, in birch plywood with Canaletto Walnut veneer, or in Calacatta gold marble. The Bob Bistrot side tables have a cross-shaped base in burnished brushed steel and available in different heights. The top part of the leg has a steel structure equipped with a steel collar which can be veneered in Canaletto walnut or painted white, grey or black.

La famille Bob est née pour offrir des solutions encore plus polyvalentes, adaptées à tous types d'exigences, également dans les domaines de l'hôtellerie et de l'hébergement. Avec Bob Bistrot, nous retrouvons tous les éléments clés de la série d'origine : une grande fonctionnalité, la recherche de matières et le design épuré, comme le typique piédestal en croix, déclinés dans six formats, avec des associations inédites et sophistiquées. Le Fenix NTM®, une matière au haut contenu technologique unique dans ses caractéristiques vient s'ajouter au bois, au cuir, à l'acier et au marbre Calacatta Or. Fenix NTM® présente une surface extrêmement opaque, anti-traces de doigt, adaptée au contact de la nourriture et agréablement douce au toucher. Elle dispose d'une grande résistance aux agents externes et a la capacité de régénérer les éventuelles micro-griffures superficielles. Les six tables basses Bob Bistrot peuvent disposer d'un plateau de forme ronde de différents diamètres, ou carrée. Les plateaux sont disponibles en Fenix NTM® dans les couleurs Gris Londres ou Noir Ingo, en multiplis de bouleau plaqué Noyer de Canaletto, ou en marbre Calacatta Or. Les tables basses ont une base en forme de croix en acier satiné bruni, disponible dans différentes hauteurs. La partie supérieure du pied est réalisée avec une structure en acier sur laquelle est inséré un collier en Noyer Canaletto ou verni en blanc, gris ou noir.

Die von Jean-Marie Massaud entworfene und seit 2006 von Poltrona Frau produzierte Tischchen-Familie Bob Bistrot wurde weiter ausgebaut, um noch vielseitigere Lösungen für alle Arten von Bedürfnissen, auch Hotel- und Gastgewerbe, anzubieten. Die Bob Bistrot-Tischchen umfassen alle Schlüsselemente der ursprünglichen Serie: die große Funktionalität, die edlen Materialien und das klare Design mit dem typischen Kreuzsockel, verfügbar in sechs verschiedenen Formaten und mit neuen, edlen Kombinationen. Zu Holz, Leder, Stahl und Calacatta-Oro-Marmor kommt jetzt auch Fenix NTM® hinzu, ein High-Tech-Material mit einzigartigen Eigenschaften. Fenix NTM® hat nicht nur eine extrem matte, vor Fingerabdrücken geschützte Oberfläche, die für den Kontakt mit Lebensmitteln geeignet ist und sich angenehm weich anfühlt, sondern verfügt auch über eine hohe Beständigkeit gegen äußere Einflüsse und die Möglichkeit, etwaige Mikrokratzer auf der Oberfläche zu beseitigen. Die sechs Bob Bistrot-Tischchen können eine runde Platte mit unterschiedlichen Durchmessern oder auch eine quadratische Platte haben. Die Platten sind in Fenix NTM® in den Farben London Grey oder Ingo Black, in Birkensperholz furniert mit Canaletto Nussbaum oder in Calacatta Oro-Marmor erhältlich. Die Bob Bistrot-Tischchen haben einen kreuzförmigen Sockel aus brüniertem, satiniertem Stahl und sind in verschiedenen Höhen erhältlich. Der obere Teil des Tischbeines besteht aus einer Stahlstruktur, auf der ein ebenfalls aus Stahl gefertigter Kragen angebracht ist, der mit Canaletto-Nussbaum furniert oder weiß, grau oder schwarz lackiert sein kann.



1 Fenix NTM® Grigio Londra top + painted grigio Londra collar
2 Canaletto walnut top and collar
3 Brilliant Calacatta Gold marble top + painted bianco Malè collar

4 Fenix NTM® Nero Ingo top + painted nero Ingo collar
5 Canaletto walnut top and collar
6 Brilliant Calacatta Gold marble top + painted bianco Malè collar

Jean-Marie Massaud
Bob Bistrot

Omaggio alla capitale del design, della moda, dell'eleganza senza tempo, sobria e sofisticata: una città che ha molte caratteristiche in comune con Poltrona Frau. La fragranza Milano, creata da Acqua di Parma in esclusiva per la Maison di Tolentino, è ora disponibile anche in versione candela profumata. Accenti moderni e sofisticati evocano l'essenza di una città famosa in tutto il mondo per il suo stile. Un bouquet ideale ricco di essenze nobili, che abbina la Fava Tonka, la Cannella e il legno Patchouli dall'Indonesia al Vetiver Haitiano, per sprigionare note ariose ed eleganti ispirate all'allure internazionale della città. La coda della fragranza ci trasporta fra i parchi e i giardini milanesi in fiore: leggeri accenti di Musk, Rosa e Violetta donano un tocco delicato e gentile, completando il ritratto olfattivo di una città affascinante, ricca di contrasti e di sfaccettature. La candela essenza Milano è racchiusa in un raffinato bicchiere di vetro satinato grigio su cui spicca l'etichetta bianca con il marchio Poltrona Frau e il nome della fragranza. Note Olfattive: Legnoso Orientale. Pelle Nera, Fava Tonka, Violetta, Olio essenziale di Patchouli, Olio essenziale di Vetiver, Cannella, Muschio Bianco. Dimensioni: altezza 93mm, base diametro 72mm.

A tribute to the capital of design, fashion, and timeless, understated and sophisticated elegance: a city that has much in common with Poltrona Frau. The Milano fragrance, created by Acqua di Parma exclusively for the Tolentino brand, is now also available as a scented candle. Modern and sophisticated notes evoke the essence of a city famous all over the world for its style. Tonka Bean, Cinnamon and Indonesian Patchouli Wood are combined with Haitian Vetiver in a rich bouquet of noble essences, whose airy and elegant notes are inspired by the international allure of the city. The base notes of the fragrance transport us into Milan's blossoming parks and gardens during the spring: subtle hints of Musk, Rose and Violet add a delicate and gentle touch, completing the olfactory portrait of a fascinating and multifaceted city of many contrasts. The Milano scented candle comes in a refined grey satin glass holder notable for the white label bearing the Poltrona Frau logo and the name of the fragrance. Notes: Woody Oriental. Black Leather, Tonka Bean, Violet, Patchouli Essential Oil, Vetiver Essential Oil, Cinnamon, White Musk. Size: height 93 mm, base diameter 72 mm.



Un hommage à la capitale du design, de la mode, de l'élégance intemporelle, sobre et sophistiquée : une ville qui a de nombreuses caractéristiques en commun avec Poltrona Frau. Le parfum Milano, créé par Acqua di Parma en exclusivité pour la Maison de Tolentino, est désormais aussi disponible en version bougie parfumée. Des accents modernes et sophistiqués évoquent l'essence d'une ville célèbre dans le monde entier pour son style. Un bouquet idéal riche en essences nobles, associant la fève Tonka, la cannelle et le bois de patchouli d'Indonésie au vétiver d'Haïti, pour libérer des notes aériennes et élégantes inspirées de l'ambiance internationale de la ville. La note finale du parfum nous transporte dans les parcs et les jardins de Milan en fleurs : de légers accents de musc, de rose et de violette apportent une touche délicate et douce, complétant ainsi le portrait olfactif d'une ville fascinante, riche en contrastes et aux multiples facettes. La bougie au parfum Milano est contenue dans un verre gris satiné raffiné avec une étiquette blanche portant la marque Poltrona Frau et le nom du parfum. Notes olfactives : boisées orientales. Cuir noir, fève Tonka, violette, huile essentielle de patchouli, huile essentielle de vétiver, cannelle et musc blanc. Dimensions : hauteur 93 mm, diamètre base 72 mm.

Eine Hommage an die Hauptstadt des Designs, der Mode, der zeitlosen Eleganz, nüchtern und anspruchsvoll: Eine Stadt, die viele Eigenschaften mit Poltrona Frau gemeinsam hat. Der Duft Milano, der von Acqua di Parma exklusiv für die Kollektion Maison Tolentino kreiert wurde, ist nun auch als Duftkerze erhältlich. Moderne und raffinierte Akzente erinnern an die Essenz einer Stadt, die auf der ganzen Welt für ihren Stil bekannt ist. Ein idealer Duft, der reich an edlen Essenzen ist und Tonkabohnen- und Zimtnoten sowie Noten von Patchouli aus Indonesien mit haitianischem Vetiver kombiniert, um luftige und elegante Noten freizusetzen, die von dem internationalen Flair der Stadt inspiriert sind. Das Ende des Duftes entführt uns in die blühenden Parks und Gärten Mailands: Leichte Akzente von Moschus, Rose und Veilchen verleihen eine zarte und sanfte Note und vervollständigen das Duft-Porträt einer faszinierenden Stadt, die reich an Kontrasten und Facetten ist. Die Duftkerze Milano steht in einem edlen grauen satinierten Glas mit einem weißen Etikett, auf dem der Markenname Poltrona Frau und der Name des Duftes stehen. Geruchsnoten: holzig-orientalisch. Schwarzes Leder, Tonkabohne, Veilchen, ätherisches Patchouliöl, ätherisches Vetiveröl, Zimt, weißer Moschus. Maße: Höhe 93 mm, Grunddurchmesser 72 mm.



Poltrona Frau Style & Design Centre Candela Milano

La poltroncina Ginger, disegnata nel 2011 da Roberto Lazzeroni insieme alla scrivania Fred, ha riscosso fin dal suo apparire un immediato e duraturo successo: ancora oggi resta la seduta più richiesta tra le numerose sedie e poltroncine del catalogo Poltrona Frau. Un tratto nitido, essenziale, di raffinata semplicità, disegna un guscio in pelle accogliente e protettivo. La seduta è estremamente confortevole, le forme sono al tempo stesso sinuose e molto grafiche, assicurando la continuità armoniosa tra scocca e basamento. Pensata sia a naturale completamento della scrivania Fred, sia come seduta autonoma, Ginger è perfetta per la zona studio in versione girevole, ideale attorno al tavolo del soggiorno nella versione fissa.

Designed by Roberto Lazzeroni in 2011 together with the Fred desk, the Ginger armchair has been a success since its debut and remains the most popular of all of the many chairs and armchairs in the Poltrona Frau catalogue. Its clean-cut and unfussy profile, sophisticated in its simplicity, evokes a welcoming and protective leather shell. The seat is extremely comfortable, the forms are both sinuous and highly graphical, guaranteeing harmonious continuity between the shell and the base. Designed as both the natural complement to the Fred desk and as a free-standing seat, the swivel version of Ginger is perfect for the study, while the fixed version is reliable favourite for the dining room.

Le fauteuil Ginger, conçu en 2011 par Roberto Lazzeroni en même temps que le bureau Fred, a connu un succès immédiat et durable : aujourd'hui encore, il reste le fauteuil le plus populaire parmi les nombreuses chaises et fauteuils du catalogue Poltrona Frau. Une ligne claire et essentielle, d'une simplicité raffinée, dessine une coque en cuir accueillante et protectrice. L'assise est extrêmement confortable, les formes sont à la fois sinueuses et très graphiques, assurant une continuité harmonieuse entre la coque et la base. Conçu à la fois comme complément naturel du bureau Fred et comme siège indépendant, Ginger est parfait pour le coin bureau dans sa version pivotante, idéal autour de la table du salon dans sa version fixe.

Der Sessel Ginger, der 2011 von Roberto Lazzeroni zusammen mit dem Schreibtisch Fred entworfen wurde, war vom Moment seines Erscheinens an ein sofortiger und dauerhafter Erfolg: Auch heute noch ist er der beliebteste Stuhl unter den vielen Stühlen und Sesseln im Programm von Poltrona Frau. Eine klare, essentielle Linie von raffinierter Einfachheit bildet die Lederschale, die einladend und schützend wirkt. Der Sitz ist äußerst bequem, die Formen sind sowohl geschwungen als auch sehr grafisch und sorgen für eine harmonische Verbindung zwischen der Schale und der Basis. Sowohl als natürliche Ergänzung zum Schreibtisch Fred als auch als eigenständiger Sitz konzipiert, ist Ginger in der drehbaren Version perfekt für den Arbeitsbereich, in der festen Version ideal für den Wohnzimmertisch.



Roberto Lazzeroni
Ginger

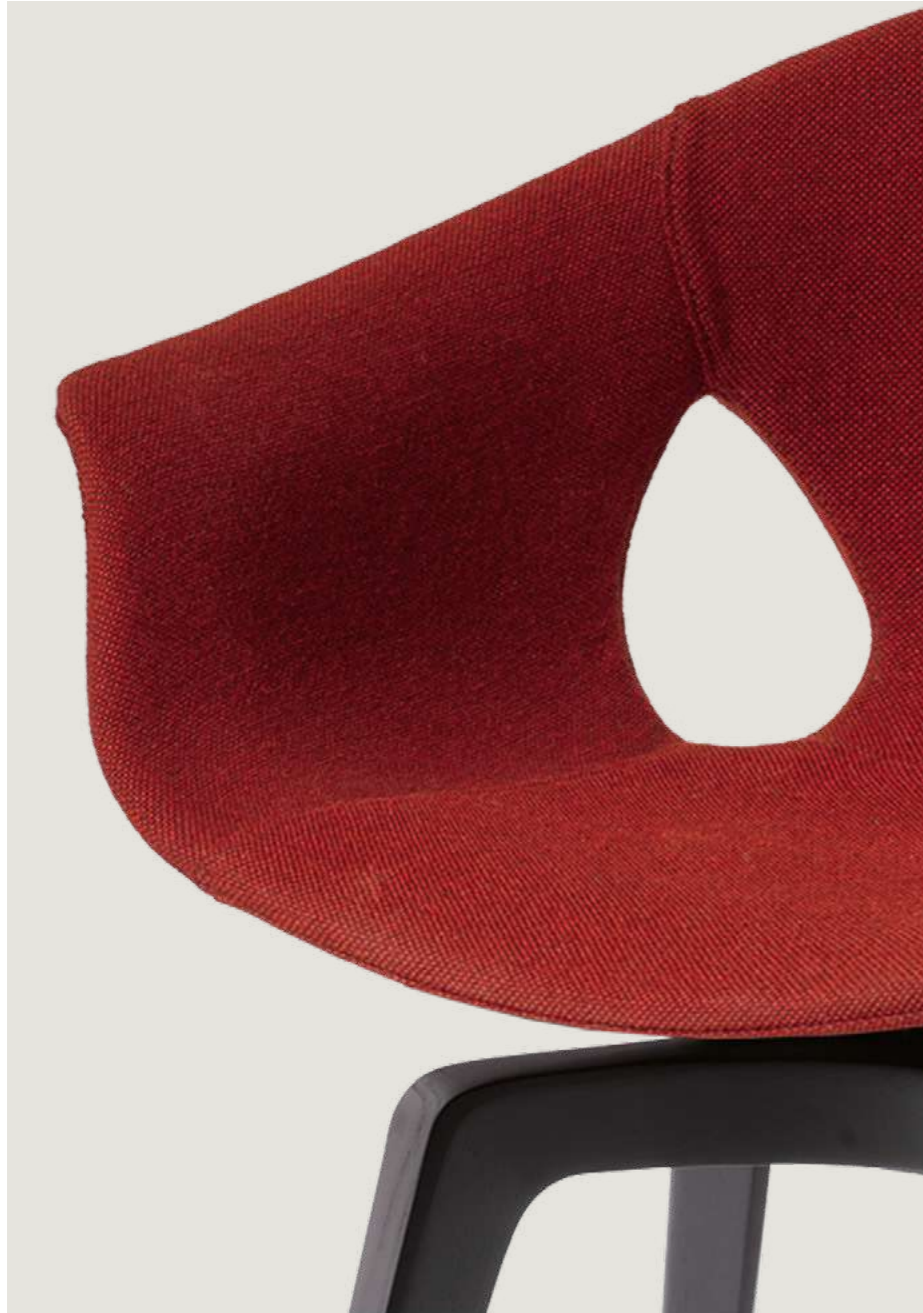

La struttura della poltroncina Ginger è realizzata in polimero termoplastico composito ottenuto da stampo. L'imbottitura della seduta è in poliuretano espanso. Il rivestimento può essere: in Cuoio Saddle Extra per la parte esterna e in Pelle Frau® per la parte interna, interamente in Pelle Frau® o interamente in tessuto Kvadrat by Poltrona Frau. La base della poltroncina Ginger è realizzata in legno massello di frassino con supporto di aggancio in acciaio verniciato nero. È disponibile nelle versioni Fissa o Girevole, con meccanismo "torna", che permette la rotazione della poltroncina a 360° e il suo ritorno nella posizione di partenza. Le finiture della base sono frassino tinto Moka o tinto Wengé. Su richiesta, è possibile avere finiture speciali tinte o laccate RAL a campione.

The structure of the Ginger armchair is made from moulded thermoplastic composite polymer. The seat is padded with polyurethane foam. Ginger is available in: Cuoio Saddle Extra leather for the external surface and Pelle Frau® leather for the internal surface; entirely upholstered in Pelle Frau® leather; entirely upholstered in Kvadrat by Poltrona Frau fabric. The base of the Ginger armchair is made from solid ash with hook support in black painted steel. It is available in the Fixed or Swivel versions with "return" mechanism which enables the armchair to rotate 360° and return to its starting position. The base is finished in moka or wenge-stained ash. On request, it is possible to have special stains or RAL lacquer finishes based on a sample.

La structure du fauteuil Ginger est réalisée en polymère thermoplastique composite moulé. Le rembourrage de l'assise est en mousse de polyuréthane. Le revêtement peut être: en cuir Cuoio Saddle Extra pour la partie externe et en cuir Pelle Frau® pour la partie interne, entièrement de cuir Pelle Frau®, entièrement de tissu Kvadrat by Poltrona Frau. La base du fauteuil Ginger est en frêne massif avec un support de fixation en acier peint en noir. Il est disponible en version fixe ou pivotante, avec un mécanisme de « retour » qui permet au fauteuil de pivoter sur 360° et de revenir à sa position initiale. Les finitions de la base sont en frêne teinté Moka ou Wengé. Sur demande, il est possible d'obtenir des finitions spéciales RAL teintées ou laquées sur échantillon.

Die Struktur des Ginger-Sessels besteht aus formgegossenem thermoplastischem Verbundpolymer. Die Sitzpolsterung ist aus Polyurethanschaum. Der Bezug ist verfügbar in: in Cuoio Saddle Extra-Leder für den äußeren Teil und in Pelle Frau®-Leder für den inneren Teil, komplett bezogen in Pelle Frau®-Leder, komplett bezogen mit Stoff von Kvadrat by Poltrona Frau. Das Gestell des Sessels Ginger besteht aus massivem Eschenholz mit einem schwarz lackierten Stahlgestell. Er ist in den Ausführungen fest und drehbar erhältlich und verfügt über eine automatische Rückkehr zum Ausgangspunkt, der es ermöglicht, den Sessel um 360° zu drehen und in seine ursprüngliche Position zurückzukehren. Die Fußausführungen sind Esche gebeizt Moka oder Wengé gebeizt. Auf Wunsch sind Sonderlackierungen nach RAL nach Muster möglich.



↑ ↗ Ginger, fabric Kvadrat Hallingdal 65 col. 687 with wenge stained ash

La poltroncina Ginger Ale è la variante semplificata e più informale della poltroncina Ginger, seduta di grandissimo successo nel catalogo Poltrona Frau. Comoda, versatile, elegante, la poltroncina Ginger Ale si presta con versatilità sia agli spazi di lavoro, come seduta per singole postazioni o sale riunioni, che agli spazi domestici, per la zona studio o pranzo. Proprio per venire incontro a ogni tipo di esigenza, Roberto Lazzeroni la disegna sia con base metallica verniciata sia con gambe in legno per un totale di cinque basamenti diversi. Le basi metalliche sono quattro e sono disponibili in due finiture, Cemento e Antracite: la base con gambe coniche, la base a cinque razze con ruote, la base a quattro razze e la base con colonna. La base a cinque razze è disponibile sia nella versione girevole 360° ad altezza fissa, sia nella versione con molla a gas per la regolazione dell'altezza seduta. Le ruote sono piroettanti auto-frenanti morbide, con supporto in plastica nera per le versioni verniciate.



The Ginger Ale armchair is a simplified and more informal version of the Ginger armchair, one of the most successful chairs in the Poltrona Frau catalogue. Comfortable, versatile and elegant, the Ginger Ale armchair lends itself both to workspaces, individual workstations or meeting rooms, as well as domestic settings, such as the study or dining room. With the specific aim of catering for all needs, Roberto Lazzeroni designed it with both a painted metal base and with wooden legs, allowing for a total of five different bases. There are four metal bases which are available in two finishes, Cemento and Antracite: base with conical legs, 5-spoke base with castors, four-spoke base and base with column. The 5-spoke base is available in both the 360° swivel version with fixed height and version with height adjustable gas spring. The wheels are soft self-braking swivel castors with black plastic support for the painted versions.

Le fauteuil Ginger Ale est la variante simplifiée et plus informelle du fauteuil Ginger, un fauteuil très prisé du catalogue Poltrona Frau. Confortable, polyvalent, élégant, le fauteuil Ginger Ale convient aussi bien aux espaces de travail, comme siège pour les postes de travail individuels ou les salles de réunion, qu'aux espaces domestiques, pour le bureau ou la salle à manger. Afin de répondre à toutes les exigences, Roberto Lazzeroni l'a conçu avec une base en métal peint ou avec des pieds en bois, pour un choix dans un total de cinq bases différentes. Il y a quatre bases métalliques et elles sont disponibles en deux finitions, Cimento et Antracite : la base avec des pieds coniques, la base à cinq branches avec roulettes, la base à quatre branches et la base à colonne. La base à cinq branches est disponible aussi bien dans la version pivotante à 360° et à hauteur fixe que dans la version avec ressort à gaz pour le réglage de la hauteur du siège. Les roulettes sont des roulettes pivotantes souples auto-freinantes, avec support en plastique noir pour les versions peintes.

Der Sessel Ginger Ale ist die vereinfachte und zwanglosere Variante des Sessels Ginger, ein sehr erfolgreicher Stuhl im Programm von Poltrona Frau. Der bequeme, vielseitige und elegante Sessel Ginger Ale ist vielseitig einsetzbar, sowohl am Arbeitsplatz, als Sitzgelegenheit für Einzelarbeitsplätze oder Besprechungsräume, als auch zu Hause, im Arbeitszimmer oder im Essbereich. Um jeder Art von Anforderung gerecht zu werden, hat Roberto Lazzeroni ihn sowohl mit einem lackierten Metallsockel als auch mit Holzbeinen entworfen, so dass es insgesamt fünf verschiedene Untergestelle gibt. Es gibt vier Metalluntergestelle, die in zwei Ausführungen erhältlich sind, Cimento und Antracite: das Untergestell mit konischen Beinen, das Untergestell mit 5-armigem Drehkreuz, das Untergestell mit 4-armigem Drehkreuz und das Untergestell mit Säule. Das Untergestell mit 5-armigem Drehkreuz ist sowohl in der 360° drehbaren Version mit fester Höhe als auch in der Version mit Gasfeder zur Sitzhöhenverstellung. Die Rollen sind selbstbremsende, weiche Lenkrollen, bei den lackierten Ausführungen mit schwarzem Kunststoffhalterungen.



Roberto Lazzeroni
Ginger Ale



La base con colonna è disponibile sia in versione fissa sia girevole, con dispositivo ammortizzatore e rientro automatico al punto di partenza. Oltre ai quattro basamenti in metallo, Ginger è disponibile anche con quattro gambe in massello di frassino a sezione triangolare, disponibile nelle finiture tinto Moka o tinto Wengé, tinto a campione o laccato RAL a campione.

La scocca della poltroncina Ginger Ale è realizzata in polimero termoplastico composito ottenuto da stampo e imbottita in poliuretano espanso. È disponibile: verniciata colore Antracite, verniciata colore Cemento, interamente rivestita in Pelle Frau®, interamente rivestita in tessuto Kvadrat by Poltrona Frau.

The base with column is available in both the fixed and swivel versions, with shock absorbing device and automatic return to the starting position. As well as the four metal bases, Ginger is also available with four triangular-profile solid ash legs, available with moka or wenge-stained finishes, stained according to sample or with RAL lacquer based on a sample.

The shell of the Ginger Ale armchair is made from moulded thermoplastic composite polymer and padded with polyurethane foam. It is available: painted in anthracite colour (Antracite), painted in cement colour (Cemento), entirely upholstered in Pelle Frau® leather, entirely upholstered in Kvadrat by Poltrona Frau fabric.

La base à colonne est disponible dans les versions fixe et pivotante, avec dispositif d'absorption des chocs et retour automatique au point de départ. Outre les quatre bases métalliques, Ginger est également disponible avec quatre pieds en frêne massif à section triangulaire, disponible dans les finitions teintées Moka ou Wengé, teintées selon l'échantillon ou laquées RAL selon l'échantillon.

La coque du fauteuil Ginger Ale est fabriquée en polymère thermoplastique composite moulé et rembourrée de mousse de polyuréthane. Elle est disponible : peinte couleur Anthracite, peinte couleur Ciment, entièrement recouverte de cuir Pelle Frau®, entièrement recouverte de tissu Kvadrat by Poltrona Frau.

Das ist erhältlich in sowohl Untergestell mit Säule, in der festen als auch in der drehbaren Ausführung, mit Stoßdämpfer und automatischer Rückkehr zum Ausgangspunkt. Zusätzlich zu den vier Metallfüßen ist Ginger auch mit vier Beinen aus massiver Esche mit dreieckigem Querschnitt erhältlich, die in den Ausführungen Moka gebeizt oder Wenge gebeizt, laut Muster gebeizt oder nach laut Muster RAL lackiert erhältlich sind.

Die Schale des Ginger Ale Sessels besteht aus formgegossenem thermoplastischem Verbundpolymer, mit Polyurethanschaum gepolstert. Sie ist verfügbar in: lackiert Anthrazit, lackiert Zement, komplett gepolstert in Pelle Frau®-Leder, komplett gepolstert mit Stoff von Kvadrat by Poltrona Frau.



↑ ↗ Ginger, fabric Kvadrat Hallingdal 65 col. 687 with wenge stained ash

↗ ↘ Ginger, Pelle Frau® SC 80 Bruno Havana with wenge stained ash



Blend Zen



Sitatunga Gold

Disegnato da Simona Cremascoli per Poltrona Frau, è realizzato in preziosa Alpaca Bouclé, nella collezione di tessuti Loro Piana interiors. Il plaid Aspen è disponibile nei colori Blend Zen e Sitatunga Gold. Alpaca Bouclé è un tessuto double in Alpaca Suri e lana, realizzato con fili bouclé. L' Alpaca Suri è la razza più pregiata e rara, considerando che ne fa parte solo l'1% della popolazione di questi animali. È una fibra lucente, straordinariamente robusta, che in questo tessuto viene combinata con la lana: da un lato ha una fantasia chevron mentre dall'altro si esprime su toni mélange. Il plaid Aspen misura 140cm x 180cm ed è caratterizzato da un bordo perimetrale che gioca con le diverse disegnature dei due lati. Il logo Poltrona Frau è stampato a caldo su una fascetta di pelle cucita in basso a destra sul lato unito del plaid. Sul retro del plaid, un'etichetta certifica l'originalità del tessuto Loro Piana Interiors.

Designed by Simona Cremascoli for Poltrona Frau, it is made from precious Alpaca Bouclé, part of the Loro Piana Interiors fabric collection. The Aspen plaid is available in the colours Blend Zen and Sitatunga Gold. Alpaca Bouclé is a double-sided fabric in Suri Alpaca and wool, produced using bouclé yarns. Suri Alpaca is the finest and rarest breed, making up just 1% of the population of these animals. It is a glossy and incredibly robust fibre that is combined with wool in this particular fabric, presenting a chevron pattern on one side while sporting mélange tones on the other. The Aspen plaid measures 140cm x 180cm and its edges play around with the different patterns on the two sides. The Poltrona Frau logo is branded on a leather tag stitched in the bottom right of the plain woven side. On the back of the plaid a label certifies the originality of the Loro Piana Interiors fabric.

Créé par Simona Cremascoli pour Poltrona Frau, il est réalisé en précieux Alpaga Bouclé, dans la collection de tissus Loro Piana Interiors. Le plaid Aspen est disponible dans les couleurs Blend Zen et Sitatunga Gold. L'Alpaga bouclé est un tissu double en alpaga suri et en laine, réalisé avec des fils bouclés. L'alpaga suri est la race la plus précieuse et la plus rare, étant donné qu'elle représente seulement 1 % des alpagas. Il s'agit d'une fibre brillante, extraordinairement résistante, qui, dans ce tissu, est associée à la laine : d'un côté, elle présente un motif à chevrons tandis que, de l'autre, elle s'exprime sur des tons mélangés. Le plaid Aspen mesure 140 cm x 180 cm et comporte une bordure de pourtour qui joue avec les différents motifs des deux côtés. Le logo Poltrona Frau est gravé à chaud sur une bande de cuir cousue en bas à droite du plaid. Au dos du plaid, une étiquette certifie l'originalité du tissu Loro Piana Interiors.

Es wurde von Simona Cremascoli für Poltrona Frau entworfen und besteht aus kostbarem Alpaka-Bouclé aus der Loro Piana-Stoffkollektion für Innenräume. Das Aspen-Plaid ist in den Farben Blend Zen und Sitatunga Gold Farben erhältlich. Alpaca Bouclé ist ein Doppelgewebe aus Suri Alpaca und Wolle, hergestellt mit Bouclé-Fäden. Das Suri Alpaka ist die wertvollste und seltenste Rasse, wenn man bedenkt, dass nur 1% der Population dieser Tiere zu ihr gehört. Es handelt sich um eine glänzende, außerordentlich robuste Faser, die in diesem Stoff mit Wolle kombiniert wird: Auf der einen Seite ist ein Chevron-Muster zu sehen, während die andere Seite in Melange-Tönen gehalten ist. Das Plaid Aspen misst 140 cm x 180 cm und zeichnet sich durch eine umlaufende Bordüre aus, die mit den unterschiedlichen Designs der beiden Seiten spielt. Das Poltrona Frau-Logo ist auf einem Lederband, das an der rechten unteren Seite des Plaids angenäht ist, heiß geprägt. Auf der Rückseite des Plaids bestätigt ein Etikett die Originalität des Stoffes von Loro Piana Interiors.



Simona Cremascoli Aspen

Il calore della lana, la morbidezza del cashmere, la naturale bellezza delle fibre pregiate. Colori e abbinamenti ricercati, fantasie ricche e raffinate. I Cuscini decorativi Loro Piana Interiors vivono negli spazi della casa come una nota preziosa di gusto personale e autentico. La collezione, disegnata da Poltrona Frau Style & Design Centre, deriva dal progetto Poltrona Frau wears Loro Piana Interiors, nato dal desiderio di Poltrona Frau di ampliare ancora di più il proprio ventaglio di proposte nell'area tessile, regalando un'esperienza sensoriale ancora più rara e preziosa. I Cuscini decorativi Loro Piana Interiors sono rivestiti nei tessuti Altai e Zelander® Check. Altai è un ricercato mix di lana e cashmere che unisce il meglio delle caratteristiche delle due fibre. Da un lato la straordinaria morbidezza del cashmere più fine, dall'altra la resistenza e il calore di lane merino accuratamente selezionate, provenienti esclusivamente da Australia e Nuova Zelanda. Zelander®, nei classici disegni Check, è ottenuto lavorando una pregiata qualità di lana merino neozelandese che offre straordinarie caratteristiche di brillantezza e resistenza. La sua sobria eleganza dà vita a imbottiti di composta preziosità. Come tutte le lane è naturalmente ignifuga. Il bordo dei cuscini Loro Piana Interiors è arricchito da un filetto perimetrale e dal marchio Poltrona Frau realizzati in Pelle SC in abbinamento al tessuto. Sul retro, un'etichetta certifica l'originalità del tessuto Loro Piana Interiors.



The warmth of wool, the softness of cashmere, the natural beauty of fine fibres. Sophisticated colours and combinations, rich and refined patterns. The Loro Piana Interiors Decorative Cushions add a valuable and authentic personal touch to the rooms of the home. The collection, designed by Poltrona Frau Style & Design Centre, is a product of the Poltrona Frau wears Loro Piana Interiors project, created to further expand Poltrona Frau's range of textile solutions and offer its customers even rarer and more precious sensory experiences. The Loro Piana Interiors Decorative Cushions are upholstered with Altai and Zelander® Check fabrics. Altai is a refined wool and cashmere blend that combines the best qualities of both fibres. On one hand, it features the remarkable softness of the finest cashmere while on the other the resistance and warmth of carefully selected Merino wools exclusively from Australia and New Zealand. Sporting classic check patterns, Zelander® is obtained by processing a high-quality Merino wool from New Zealand notable for its remarkable sheen and resistance. With its understated style, it is perfect for creating padded products of composed elegance. Like all wools, it is naturally fire resistant. The edges of the Loro Piana Interiors cushions are embellished with border piping and the Poltrona Frau logo in Pelle SC leather matching the fabric. On the back, a label certifies the originality of the Loro Piana Interiors fabric.

La chaleur de la laine, la douceur du cachemire, la beauté naturelle des fibres raffinées. Couleurs et assemblages sophistiqués, motifs riches et raffinés. Les coussins décoratifs Loro Piana Interiors vivent les espaces de la maison, comme une note précieuse de goût personnel et authentique. La collection, créée par Poltrona Frau Style & Design Centre, est issue du projet Poltrona Frau wears Loro Piana Interiors, né de la volonté de Poltrona Frau d'élargir davantage sa gamme de produits textiles, en offrant une expérience sensorielle encore plus rare et précieuse. Les coussins décoratifs Loro Piana Interiors sont recouverts avec les tissus Altai et Zelander® Check. Altai est un mélange raffiné de laine et de cachemire qui allie les meilleures caractéristiques des deux fibres. D'une part, la douceur extraordinaire du cachemire le plus fin, d'autre part, la force et la chaleur des laines mérinos soigneusement sélectionnées en Australie et en Nouvelle-Zélande. Zelander®, dans les dessins classiques Check, est obtenu par le travail d'une qualité fine de laine mérinos néo-zélandaise qui offre des caractéristiques extraordinaires de brillance et de résistance. Son élégance sobre donne vie à des coussins d'une préciosité composée. Comme toutes les laines, elle est naturellement ignifuge. Le bord des coussins est orné d'un passepoil et de la marque Poltrona Frau, tous deux en cuir Pelle SC associé au tissu Loro Piana Interiors. Au dos, une étiquette certifie l'originalité du tissu Loro Piana Interiors.

Die Wärme der Wolle, die Weichheit des Kaschmirs, die natürliche Schönheit von feinen Fasern. Edle Farben und Kombinationen, reiche und raffinierte Muster. Die Deko-Kissen von Loro Piana Interiors leben in den Räumen des Hauses wie ein kostbarer Hauch von persönlichem und authentischem Geschmack. Die vom Poltrona Frau Style & Design Centre entworfene Kollektion entstammt dem Projekt Poltrona Frau wears Loro Piana Interiors, das aus dem Wunsch von Poltrona Frau entstanden ist, das Angebot an textilen Produkten weiter auszubauen und ein noch einzigartigeres und wertvolles sensorisches Erlebnis zu bieten. Die Deko-Kissen Loro Piana Interiors sind mit den Stoffen Altai und Zelander® Check gepolstert. Altai ist eine raffinierte Mischung aus Wolle und Kaschmir, die die besten Eigenschaften der beiden Fasern vereint. Auf der einen Seite die außergewöhnliche Weichheit von feinstem Kaschmir, auf der anderen Seite die Stärke und Wärme von sorgfältig ausgewählter Merinowolle, die ausschließlich aus Australien und Neuseeland stammt. Zelander®, im klassischen Karomuster, ist aus einer feinen Qualität neuseeländischer Merinowolle gefertigt, die außergewöhnliche Brillanz und Robustheit bietet. Seine zurückhaltende Eleganz erweckt die bezogenen Gegenstände von einzigartiger Kostbarkeit zum Leben. Wie jede Wolle ist sie von Natur aus feuerfest. Die Umrandung der Kissen von Loro Piana Interiors ist mit einer Außennaht, dem Markenzeichen von Poltrona Frau in Pelle SC Leder, passend zum Stoff versehen. Auf der Rückseite bestätigt ein Etikett die Originalität des Stoffes von Loro Piana Interiors.

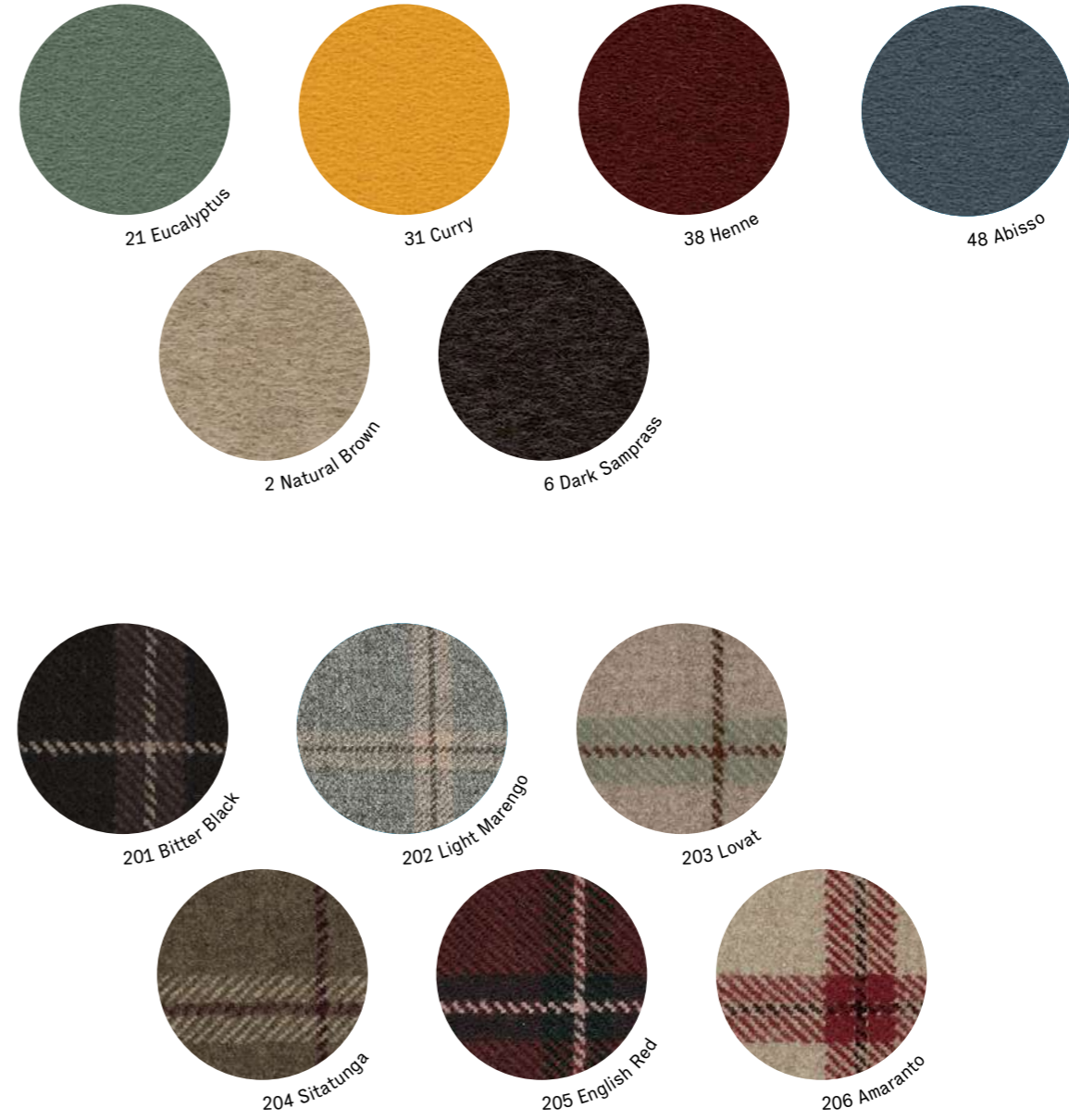

Poltrona Frau Style & Design Centre

I Cuscini Decorativi — Loro Piana Interiors

Disegnato da Jean-Marie Massaud per Poltrona Frau, il sistema di sedute In the Mood, è pensato sin dal principio per vestire il tessuto oltre alla pelle e per lasciarlo esprimere su ampie superfici morbide ed accoglienti. Un segno fortemente orizzontale caratterizza un divano di sofisticata semplicità, in grado di vestire con eleganza sartoriale entrambe le finiture. Le ampie superfici imbottite del divano In the Mood e il suo design minimale, quasi elementare, si prestano particolarmente a far risaltare la bellezza del rivestimento, in pregiata Pelle Frau* o nelle tante trame dei tessuti con gli splendidi colori del ColorSphere®. Lo slancio caratteristico dei piedi proiettati verso il centro della seduta crea una tensione dinamica che dona slancio e leggerezza. Dettagli di cucitura sartoriali, tipici della tappezzeria storica di Poltrona Frau, sono qui reinterpretati in chiave contemporanea, come il filetto in pelle o tessuto che delinea i contorni del divano. Il sistema di sedute In the Mood è disponibile in numerose combinazioni a due o a tre posti. Queste possono essere arricchite da un elemento curvo a 45° che spezza la classica rigidità delle configurazioni angolari e da tre diversi tipi di bracciolo.

Designed by Jean-Marie Massaud for Poltrona Frau, the In the Mood seating system was conceived to allow fabric and leather express themselves as expanses of soft and welcoming surfaces. A strongly horizontal design for a sofa of sophisticated simplicity that wears both finishes with consummate sartorial elegance. The large padded surfaces and minimalist, almost elementary, design of the In the Mood sofa are particularly successful at bringing out the beauty of the upholstery, in fine Pelle Frau* leather or in numerous patterns of fabrics and splendid shades of ColorSphere®. The characteristic sleekness of the feet projected towards the centre of the seat creates a dynamic tension that exudes energy and lightness. Sartorial stitching details, typical of Poltrona Frau's history in upholstery, are given a contemporary twist, like the leather or fabric piping that defines the edges of the sofa. The In the Mood seating system is available in numerous two or three-seater combinations. These can be enhanced with a curved 45° element that breaks up the classic rigidity of the angular configurations, and with three different types of armrest.

Conçu par Jean-Marie Massaud pour Poltrona Frau, le système d'assise In the Mood a été pensé dès le départ pour habiller le tissu comme le cuir et lui permettre de s'exprimer sur de grandes surfaces douces et accueillantes. Un signe fortement horizontal caractérise un canapé d'une simplicité sophistiquée, capable d'habiller les deux finitions avec une élégance haute-couture. Les grandes surfaces rembourrées du canapé In the Mood et son design minimaliste, presque élémentaire, se prêtent particulièrement bien à la mise en valeur de la beauté du revêtement, en cuir fin Pelle Frau* ou dans les nombreux motifs des tissus aux couleurs splendides du ColorSphere®. L'élan caractéristique des pieds projetés vers le centre de l'assise crée une tension dynamique qui donne mouvement et légèreté. Les détails de couture, typiques de la tapisserie historique de Poltrona Frau, sont ici réinterprétés dans une tonalité contemporaine, comme le passepoil en cuir ou en tissu qui souligne les contours du canapé. Le système de sièges In the Mood est disponible dans de nombreuses combinaisons à deux ou trois places. Celles-ci peuvent être agrémentées d'un élément incurvé à 45° qui rompt la rigidité classique des configurations d'angle et de trois types d'accoudoirs différents.

Das von Jean-Marie Massaud für Poltrona Frau entworfene Sitzsystem In the Mood wurde von Anfang an so konzipiert, dass es sowohl mit Stoff als auch mit Leder ausgeführt wird und sich auf großen, weichen und einladenden Flächen entfalten kann. Eine starke horizontale Linie charakterisiert ein Sofa von edler Schlichtheit, das beide Oberflächen mit maßgeschneiderter Eleganz kleiden kann. Die großen Polsterflächen des Sofas In the Mood und sein minimales, fast elementares Design eignen sich besonders gut, um die Schönheit der Polsterung hervorzuheben, in feinem Pelle Frau*-Leder oder in den vielen Stoffmustern mit den prächtigen Farben von ColorSphere®. Der charakteristische Schwung der Füße, der zur Sitzmitte hin projiziert wird, erzeugt eine dynamische Spannung, die Bewegung und Leichtigkeit verleiht. Maßgeschneiderte Steppnähte, typisch für die historischen Polstermöbel von Poltrona Frau, werden hier in einer zeitgenössischen Tonart neu interpretiert, wie z.B. die Leder- oder Stoffleiste, die die Konturen des Sofas umreißt. Das Sitzsystem In the Mood ist in zahlreichen Zwei- und Dreisitzerkombinationen erhältlich. Diese können durch ein 45° gebogenes Element, das die klassische Steifigkeit von Eckkonfigurationen aufbricht, und durch drei verschiedene Arten von Armlehnen bereichert werden.



Jean-Marie Massaud In the Mood



La struttura del divano In the Mood è in tubolare metallico con cinghie elastiche intrecciate. L'imbottitura è in poliuretano espanso a densità differenziata e feltro pressato. Gli schienali e i braccioli sono realizzati in pannello multistrato di betulla e faesite, con imbottitura in poliuretano espanso e ovatta poliestere. I cuscini del sedile sono imbottiti in piuma d'oca e ovatta poliestere con inserto stabilizzante in poliuretano espanso. L'imbottitura dei cuscini dello schienale è invece in firmus a camere orizzontali separate per differenziare le aree di comfort. I piedi sono in alluminio verniciato colore ruthenium e brunito, con puntali protettivi.

The frame of the In the Mood sofa is in tubular metal with interwoven elastic belts. The padding is in variable density CFC-free polyurethane foam and pressed felt. The backrests and armrests are made from birch plywood and hardboard panels with padding in polyurethane foam and polyester wadding. The seat cushions are padded with goose down and polyester wadding with stabilising polyurethane foam insert. The backrest cushions are padded in firmus with separate horizontal chambers to distinguish the various areas of comfort. The feet are in ruthenium-coloured burnished aluminium with protective caps.

La structure du canapé In the Mood est faite en tubes métalliques avec des sangles élastiques entrelacées. Le rembourrage est en mousse de polyuréthane à densité différenciée et en feutre pressé. Les dossiers et les accoudoirs sont réalisés en panneaux de multiplis de bouleau et de faesite, et sont rembourrés avec de la mousse de polyuréthane et de la ouate de polyester. Les coussins d'assise sont garnis de plumes d'oie et d'ouate de polyester avec un insert stabilisateur en mousse de polyuréthane. Le rembourrage des coussins du dossier est quant à lui en firmus et comporte des zones horizontales distinctes pour différencier les zones de confort. Les pieds sont en aluminium peint en couleur ruthénium et bruni avec des embouts de protection.

Die Struktur des Sofas In the Mood besteht aus Metallrohren mit eingearbeiteten elastischen Bändern. Die Polsterung besteht aus Polyurethanschaum mit unterschiedlicher Dichte und gepresstem Filz. Die Rückenlehnen und Armlehnen sind aus mehrschichtigen Birken- und Faesitplatten gefertigt und mit Polyurethanschaum und Polyesterwatte gepolstert. Die Sitzkissen sind mit Gänsedaunen und Polyesterwatte gefüllt und haben eine stabilisierende Einlage aus Polyurethanschaum. Die Rückenkissen sind in Firmus gepolstert, mit separaten horizontalen Kammern zur Differenzierung der Komfortbereiche. Die Füße sind aus Ruthenium und brüniertem Aluminium mit Kapfen zum Schutz des Bodens.



Il rivestimento è disponibile interamente in Pelle Frau® oppure in tessuto. Il divano in the Mood è rifinito da un filetto che ne evidenzia i contorni. Nella versione in pelle il filetto è realizzato sempre in pelle, mentre nella versione in tessuto il filetto può essere a scelta in pelle o tessuto abbinato. I cuscini sono sempre sfoderabili, mentre lo schienale, il bracciolo e la struttura sono sfoderabili solo per le versioni in tessuto.

In the Mood può essere configurato con diversi tipi di bracciolo: Bracciolo medio, Bracciolo basso o Bracciolo basso attrezzato, dotato di uno sportello che permette l'accesso a un vano contenitore rivestito in Alcantara nera e completato da un vassoio porta oggetti scorrevole in Frassino tinto Wengé.

The upholstery is available entirely in Pelle Frau® leather or in fabric. The In the Mood sofa is refined with piping that outlines its edges. In the leather version the piping is always in leather, while in the fabric version the piping can be in leather or matching fabric. It is always possible to remove the covers from the cushions while the covers of the backrest, armrest and frame can only be removed in the fabric versions.

In the Mood can be configured with different types of armrests: Medium, low, and low outfitted armrest with a flap that accesses a storage compartment covered with black Alcantara and completed with a sliding multipurpose tray made from ash in a wenge stain.

Le revêtement est entièrement disponible en cuir Pelle Frau® ou en tissu. Le canapé In the Mood est achevé par un passepoil qui souligne ses contours. Dans la version en cuir, le passepoil est toujours en cuir, tandis que dans la version en tissu, le passepoil peut être en cuir ou en tissu assorti. Les housses des coussins sont toujours amovibles, tandis que le dossier, l'accoudoir et le cadre ne sont amovibles que pour les versions en tissu.

In the Mood peut être configuré avec différents types d'accoudoirs : accoudoir moyen, accoudoir bas ou accoudoir bas équipé, pourvu d'une porte qui permet d'accéder à un compartiment de rangement recouvert d'Alcantara noir et complété par un plateau de rangement coulissant en frêne teinté Wengé.

Die Polsterung ist komplett in Pelle Frau® Leder oder Stoff erhältlich. Das Sofa In the Mood ist mit einer Paspelierung versehen, die seine Konturen betont. Bei der Lederausführung ist die Paspelierung immer in Leder, während bei der Stoffausführung die Paspelierung in Leder oder passendem Stoff sein kann. Die Bezüge der Kissen sind immer abnehmbar, während die Rückenlehne, die Armlehne und das Gestell nur bei den Stoffversionen abnehmbar sind. In the Mood kann mit verschiedene Arten von Armlehnen konfiguriert werden: Mittlere Armlehne, niedrige Armlehne oder ausgestattete niedrige Armlehne, ausgestattet mit einem Türchen, das den Zugang zu einem mit schwarzem Alcantara bezogenen Staufach ermöglicht, das durch ein verschiebbares Ablagefach in Wenge gebeizter Esche ergänzt wird.



↖ ↑ In the Mood, fabric Barkley 027 lichene with leather matching piping



Un blocco di marmo unico al mondo, un capolavoro della natura. Un pezzo unico. Poltrona Frau lo scopre e chiede al designer Roberto Lazzeroni di progettare un oggetto di grande personalità che possa valorizzarlo. Ispirato dalla bellezza e dalla unicità del materiale, il designer crea così "Infinito", un tavolo-scultura di assoluto impatto scenico. Più opera d'arte che oggetto di design, il tavolo Infinito non è replicabile ed è prodotto in una serie limitatissima di esemplari, numerati e firmati. Con questo tavolo-object d'art, che non ha eguali nella sua stessa produzione, Poltrona Frau vuole ribadire il senso del vero lusso contemporaneo. Che non può prescindere dalla qualità assoluta dei materiali, da un pensiero progettuale profondo e da una perizia artigianale e produttiva senza rivali. Solo così si ottiene un prodotto davvero esclusivo. Un'opera d'arte da ammirare, vivere e apprezzare ogni giorno, all'Infinito.

A unique block of marble in the world, a masterpiece of nature. A single piece. Poltrona Frau discovered it and asked designer Roberto Lazzeroni to design an object of great character to further increase its value. Inspired by the beauty and uniqueness of the material, the designer created "Infinito", a table-sculpture with an amazing scenic impact. More a work of art than a design object, the table Infinito cannot be replicated and has been produced in a limited, numbered and signed amount. With this table-object d'art that has no equals even in its own production, Poltrona Frau seeks to reiterate the real meaning of contemporary luxury: a luxury that can only come from materials of absolute quality, from profound design and from unrivalled handicraft and productive skill. This is the only way to create a truly exclusive product. A work of art to be admired, to live and appreciate every day, Infinito.

Un bloc de marbre unique au monde, un chef-d'œuvre de la nature. Une pièce unique. Poltrona Frau le découvre et demande au designer Roberto Lazzeroni de concevoir un objet impressionnant qui puisse le valoriser. Inspiré par la beauté et par le caractère unique de la matière, le designer a créé « Infinito », une table-sculpture à la présence scénique absolue. Plus œuvre d'art qu'objet de design, la table Infinito ne peut être reproduite, elle est produite dans une série aux exemplaires limités, numérotés et signés. Avec cette table-object d'art, sans égal dans sa production, Poltrona Frau veut réaffirmer avec force le sens du véritable luxe contemporain. Il n'est pas possible de faire abstraction de la qualité absolue des matières, de la réflexion profonde concernant la conception ainsi que d'une expertise artisanale et de production incomparable. C'est seulement ainsi qu'on obtient un produit vraiment exclusif. Une œuvre d'art à admirer, vivre et apprécier chaque jour, à l'Infinito.

Ein Marmorblock, den es nur einmal auf der Welt gibt, ein Meisterwerk der Natur. Ein Einzelstück. Poltrona Frau entdeckt ihn und bittet Designer Roberto Lazzeroni, ein Objekt mit einer starken Persönlichkeit zu entwerfen, die ihn aufwerten kann. Inspiriert durch die Schönheit und Einzigartigkeit des Materials schafft der Designer auf diese Weise „Infinito“ (zu Deutsch: Unendlich), einen skulpturenhaften Tisch mit absoluter Bühnenreife. Eher Kunstwerk als Designobjekt. Der Tisch Infinito ist nicht replizierbar und wird in einer besonders limitierten Auflage hergestellt. Alle Exemplare sind nummeriert und handsigniert. Mit diesem Tisch-Kunstwerk, das praktisch in Unikaten gefertigt wird, möchte Poltrona Frau den Sinn des echten zeitgemäßen Luxus noch einmal mit Nachdruck betonen. Er kann nicht von der absoluten Qualität der Materialien, von einem tiefen Projektgedanken, der originell ist, gleichzeitig jedoch das Rohmaterial respektiert und auch nicht von einem handwerklichen und produktiven Geschick absehen, das seinesgleichen sucht. Nur auf diese Weise erhält man ein wirklich exklusives Produkt. Ein Meisterwerk zum Bewundern, zum Leben, das man jeden Tag bis ins Unendliche schätzt.



Infinito®



Roberto Lazzeroni
Infinito®



Tutto parte da una cava in Turchia dove si estrae il pregiato marmo "Rosso Lepanto", per sua natura caratterizzato da toni che vanno dal rosso al viola, e impreziosito da striature bianche. Per qualche sconosciuto e inspiegabile evento naturale, una sezione piccola e limitata di montagna ha virato in una profonda colorazione salvia con sfumature di verde più scuro, attraversata dalle tipiche venature chiare e con alcune piccole inclusioni rossastre del colore originario. Roberto Lazzeroni ne ricava un piano ampio dalle linee arrotondate, che esalta la bellezza del verde screziato in tutte le sue sfumature più accese o velate.

It all started at a quarry in Turkey where the precious "Rosso Lepanto" marble was extracted, characterised by tones ranging from red to violet, and embellished with white streaks. Thanks to some unknown and inexplicable natural event, a small, confined section of mountain took on a deep sage tone with shades of darker green, crossed by the typical clear veining and some small reddish inclusions of the original colour. Roberto Lazzeroni designed a large top with rounded lines that exalts the beauty of the veined green in all its brighter or more subtle nuances.

Tout commence dans une carrière en Turquie, où l'on extrait le précieux « Rosso Lepanto », pour sa nature, caractérisée par des tons qui vont du rouge au violet, traversé par des rayures blanches. Grâce à un événement naturel inconnu et inexplicable, une petite partie limitée de la montagne a viré dans une coloration sauge profonde avec des nuances de vert plus foncé, traversée par des rayures claires typiques et avec quelques petites inclusions rougeâtres de la couleur d'origine. Roberto Lazzeroni en tire un vaste plateau aux lignes arrondies, qui exalte la beauté du vert marbré dans toutes ses nuances plus vives ou voilées.

Alles beginnt in einem Steinbruch in der Türkei, wo der kostbare „Rosso Lepanto“ Marmor abgebaut wird. Er ist durch Farbtöne gekennzeichnet, die von Rot bis Violett reichen, und wird durch weiße Streifen bereichert. Durch irgendein unbekanntes und unerklärliches Naturereignis drehte ein kleiner und begrenzter Bergabschnitt in eine intensive salbeigrüne Färbung mit dunkleren Grünnuancen ab, die mit den typischen hellen Maserungen durchzogen ist und einige kleine rötliche Einschlüsse der ursprünglichen Farbe aufweist. Roberto Lazzeroni kreiert daraus eine große Tischplatte mit abgerundeten Linien, die die Schönheit des marmorierten Grün in all ihren Nuancen, von den leuchtenden bis zu den verschwommenen, betont.

Una texture naturale irripetibile, unica per ognuno degli esemplari. La forma a doppio ovale sfalsato ricorda in parte le forme complementari dello ying e dello yang, in parte un 8 rovesciato, simbolo di compiutezza e prosperità senza fine: da qui il nome. Ogni piede è ricavato da un unico blocco di marmo bianco di Carrara rifinito a mano, ma il risultato è tutt'altro che pesante: la forma ad albero, che con i suoi "rami" si apre verso l'esterno, esprime leggerezza e dinamismo, facendo risaltare ulteriormente l'eleganza e le forti valenze scultoree del tavolo.

Il tavolo Infinito[®] è disponibile in due versioni: una serie limitata in soli 8 pezzi per il formato grande a doppio ovale, lungo 340x120 cm, supportato da due gambe. 64 esemplari, invece, realizzati con il top ovale di 220x124 cm, sono caratterizzati da una sola base. Nella versione più grande del tavolo Infinito[®], il piano è attraversato da una lama sottile di acciaio inox che, incastonata obliquamente nel marmo, fa da trait d'union delle due superfici ovali. Data l'eccezionalità del materiale, la serie non potrà mai più essere replicata. Sotto ogni piano, al centro, è presente una targa in ottone con finitura Ruthenium recante il logo Poltrona Frau e il numero progressivo di ogni esemplare: dall'1 all'8 per la versione grande e dall'1 al 64 per la versione più piccola.

A natural, unrepeatable texture, unique in each table produced. The offset, double-oval shape in part recalls the complementary shapes of yin and yang, in part an overturned 8, the symbol of endless perfection and prosperity: hence the name. Each foot is carved from a single block of white, hand-finished Carrara marble, but the result is anything but heavy: the shape of a tree opening outwards with its "branches", expressing lightness and dynamism and further enhancing the table's elegance and strong sculptural value.

The Infinito[®] table is available in two versions: a limited series of only 8 pieces in the large, double-oval shape, 340x120 cm, supported by two legs. Another 64 pieces have instead been made with the oval top, 220x124 cm, with a single base. In the larger version of the Infinito[®] table the top is crossed by a thin stainless steel blade that has been obliquely set in the marble, serving as a trait d'union of the two oval surfaces. Given the exceptional nature of the material, the series can never be replicated. A brass plate with Ruthenium finish bearing the Poltrona Frau logo and the series number of each copy can be found in the centre of the table below the top: from 1 to 8 for the large version and from 1 to 64 for the smaller version.

Une texture naturelle unique pour chacun des exemplaires. La forme à double ovale décalée rappelle en partie les formes complémentaires du yin et du yang et en partie un 8 retourné, symbole de perfection et de prospérité infinies, d'où est tiré son nom. Bien que chaque pied est obtenu à partir d'un seul bloc de marbre blanc de Carrare fini à la main, le résultat est tout sauf lourd. Sa forme arborescente, qui s'ouvre avec ses « branches » vers l'extérieur, exprime légèreté et dynamisme, en faisant ressortir davantage l'élégance et les grandes valeurs sculpturales de la table.

La table Infinito[®] est disponible dans deux versions : une série limitée à seulement 8 pièces pour le grand format à double ovale, avec une longueur de 340 x 120 cm, soutenu par deux pieds. En revanche, la version avec le plateau ovale de 220 x 124 cm, caractérisée par une seule base, est disponible en 64 exemplaires. Pour la version la plus grande de la table Infinito[®], le plateau est traversé par une fine lame d'acier inox qui, enchâssée à l'oblique dans le marbre, sert de trait d'union entre les deux surfaces ovales. La qualité exceptionnelle de la matière ne permettra pas de reproduire un jour la série. Sous chaque plateau, au centre, se trouve une plaque en laiton avec finition Ruthenium qui porte le logo Poltrona Frau et le numéro de chaque exemplaire : de 1 à 8 pour la grande version et de 1 à 64 pour la version plus petite.

Eine nicht wiederholbare, natürliche Textur, die für jedes Exemplar einzigartig ist. Die Form des versetzten, doppelten Ovals erinnert teils an die sich ergänzenden Formen von Yin und Yang und teils an eine umgekehrte 8, das Symbol der Vollkommenheit und der Fülle ohne Ende, woher auch der Name rührt. Jeder Fuß wird aus einem einzigen weißen Carrara-Marmorblock gewonnen und von Hand vollendet, das Ergebnis ist jedoch alles andere als schwer: Die Baumform, die sich mit ihren „Ästen“ nach außen hin öffnet, drückt Leichtigkeit und Dynamik aus und bringt die Eleganz und den hohen skulpturenhaften Wert des Tisches noch stärker zur Geltung.

„Infinito[®]“ ist in zwei Versionen erhältlich: eine limitierte Serie mit nur 8 Exemplaren für das Großformat mit doppeltem Oval, Länge 340x120 cm, das von zwei Beinen getragen wird. 64 Exemplare mit Oberseite in ovaler Version mit den Maßen 220x124 cm sind hingegen durch eine einzige Basis gekennzeichnet. In der größeren Version wird die Tischplatte von Infinito[®] von einer dünnen Klinge aus Edelstahl durchzogen, die schräg in den Marmor eingesetzt ist und als Bindeglied zwischen den zwei ovalen Oberflächen dient. Da es sich um ein außerordentliches Material handelt, kann die Serie nie wieder repliziert werden. Unter jeder Tischplatte ist in der Mitte ein Messingschild mit Rutheniumfinish vorhanden, das das Poltrona Frau Logo und die fortlaufende

Infinito[®]64

Nel mondo della calligrafia giapponese c'è un'invisibile, ma cosciente, continuità fra punti, linee e caratteri, chiamato "iren" (意連). Questa continuità nei gesti fa sì che i segni siano in perfetta armonia fra loro nonostante sembrano divisi. Anche in un'era come la nostra, così dominata dalla tecnologia, la scrivania Iren ha come spirito non solo la ricerca della bellezza e dell'essenzialità, ma soprattutto il recupero del gesto naturale e armonioso: uno scrittoio che dà vita a nuovi scenari e rituali del lavorare, in un rapporto di naturale fluidità fra il corpo e l'oggetto. Grazie a un semplice gesto, due piani sovrapposti scorrono uno sull'altro creando nuovi spazi di lavoro e di contenimento. La bellezza dello scrittoio non è intaccata dai collegamenti elettronici: la predisposizione per la ricarica e le prese USB sono alloggiata in una scatola nera metallica sulla quale poggia il piano superiore, avvolto in un elegante rivestimento in pelle o cuoio. La versione a muro può montare sul retro un'illuminazione a led, per rendere più agevole la fruizione della scrivania in condizioni di scarsa luce ambientale. Poltrona Frau realizza la scrivania Iren nelle versioni free-standing, con il piano che appoggia su una base a cavalletto in massello di frassino, o a muro, montato a staffe. Il piano utile della scrivania Iren passa da 119 a 149 cm al momento della completa apertura del piano scorrevole. Le parti a vista in legno sono in frassino, disponibile nelle finiture tinto Wengé o tinto Moka.

In the world of Japanese calligraphy there is an invisible but deliberate continuity between points, lines and characters called "iren" (意連). This continuous motion ensures that there is a perfect harmony between the symbols even though they appear divided. Even in an era like ours, so dominated by technology, the spirit of the Iren desk lies not only in its quest for beauty and simplicity but above all in its revival of a natural and harmonious action: a desk that gives rise to new work scenarios and rituals in a naturally fluid relationship between body and object. Thanks to a simple motion, two overlapping surfaces slide over each other to create new work and storage spaces. The beauty of the desk is not diminished by its electronic connections: its recharging and USB points are located in a metallic black box that supports the upper surface, wrapped in an elegant leather or saddle-leather cover. The wall version can have an LED light fitted at the back so the desk can be used when the natural light starts to dim. The Iren desk by Poltrona Frau comes in a free-standing version, with the desktop supported by a sawhorse base in solid ash, or a wall-mounted version, supported by brackets. The work surface of the Iren desk increases from 119 cm to 149 cm when the sliding top is completely open. The visible wooden parts are in ash in either a Moka or Wenge stain.

Dans le monde de la calligraphie japonaise, il existe une continuité invisible mais consciente entre les points, les lignes et les caractères, appelée « iren » (意連). Cette continuité dans les gestes fait que les signes sont en parfaite harmonie entre eux même s'ils semblent séparés. Même dans une ère comme la nôtre, à ce point dominée par la technologie, l'esprit du bureau Iren n'est pas seulement dans la recherche de la beauté et de l'essenzialité, il est surtout dans la reconquête du geste naturel et harmonieux. C'est un bureau qui donne vie à de nouveaux scénarios et rituels de travail, dans un rapport de fluidité naturelle entre le corps et l'objet. Grâce à un geste simple, deux plateaux qui se chevauchent passent l'un sur l'autre en créant de nouveaux espaces de travail et de confinement. La beauté du bureau n'est pas affectée par les branchements électroniques : les équipements pour la charge et les ports USB sont logés dans une boîte noire métallique sur laquelle repose le plateau supérieur, enveloppée dans un revêtement élégant en peau ou en cuir. Il est possible d'équiper la version murale d'un éclairage LED à l'arrière, afin de faciliter l'utilisation du bureau dans des conditions de faible luminosité. Poltrona Frau propose le bureau Iren dans les versions free-standing, avec le plateau qui repose sur une base à chevalets en frêne massif ou contre un mur, monté sur supports. Le plan exploitable du bureau Iren passe de 119 à 149 cm au moment de l'ouverture complète du plateau coulissant. Les parties visibles en bois sont en frêne, disponible dans les finitions Wengé ou teinté Moka.

In der Welt der japanischen Kalligrafie gibt es eine unsichtbare, aber bewusste Kontinuität zwischen Punkten, Linien und Zeichen namens „Iren“ (意連). Diese Kontinuität stellt sicher, dass die Zeichen in perfekter Harmonie zu einander stehen, auch wenn sie scheinbar getrennt sind. Selbst in einer Zeit wie der unseren, die so sehr von der Technologie beherrscht wird, verkörpert der Schreibtisch Iren nicht nur die Suche nach Schönheit und Wesentlichkeit, sondern vor allem die Wiederentdeckung der natürlichen und harmonischen Abläufe: Ein Schreibtisch, der neue Szenarien und Rituale des Arbeitens in einer natürlichen fließenden Beziehung zwischen Körper und Objekt entstehen lässt. Im Handumdrehen gleiten zwei übereinander liegende Platten aufeinander und erzeugen neue Arbeits- und Staubereiche. Die Schönheit des Schreibtischs wird durch die elektrischen Anschlüsse nicht beeinträchtigt: Die Ladevorrichtungen und USB-Buchsen befinden sich in einer schwarzen Metallbox, auf der die obere Platte aufliegt, mit einem eleganten Weich- oder Hartlederbezug. Die wandmontierte Version kann mit einer LED-Beleuchtung auf der Rückseite ausgestattet werden, was die Nutzung des Tisches bei schlechten Lichtverhältnissen erleichtert. Poltrona Frau fertigt den Schreibtisch Iren in einer freistehenden Version, wo die Platte auf einem Gestell mit Ständer aus massiver Esche aufliegt, oder als Wandtisch mit Bügelhalterung. Die Nutzfläche des Schreibtischs Iren ist zwischen 119 und 149 cm (bei kompletter Öffnung der Schiebepatte). Die sichtbaren Teile aus Holz sind aus Esche, verfügbar in den Finishlösungen Wengé oder Moka.



↖ ↑ Iren, Saddle Extra Corda top with moka stained ash

Kensaku Oshiro Iren

L'eleganza essenziale di ispirazione giapponese e la ricchezza materica del legno massello, evidenziata dalla preziosa lavorazione a incastro: così nasce Kyoto, riedizione fedele del tavolo che Gianfranco Frattini disegnò nel '74, presentata da Poltrona Frau in occasione del lancio della collezione 2020. Architetto e designer, Gianfranco Frattini ha mostrato sin dagli inizi della sua carriera una grande predilezione per il legno, materiale che ha grande rilevanza in tutti i suoi progetti. Questa passione, con particolare attenzione a dettagli e incastri, è stata tradotta in realtà anche grazie alla collaborazione con tanti artigiani brianzoli, tra i quali spicca la figura del maestro ebanista Pierluigi Ghianda. Pierluigi e Gianfranco si conobbero agli inizi degli anni '70 durante un viaggio in Giappone per studiare l'opera dei maestri artigiani locali. Visitando le botteghe di Kyoto e ispirato dall'estetica di quei luoghi, Gianfranco Frattini concepisce l'incastro all'origine dell'omonimo tavolo. Kyoto diventa da subito esempio di una sobrietà che, come nella migliore tradizione del design italiano, collega perfettamente la maestria delle idee con la loro impeccabile esecuzione. Nel tavolo Kyoto il concetto costruttivo diventa l'oggetto stesso. L'assenza di elementi decorativi esalta la bellezza della materia prima - gli inserti di noce Canaletto hanno un preciso compito di rinforzo - richiedendo grande abilità e cura nella realizzazione, e profonda conoscenza della materia.

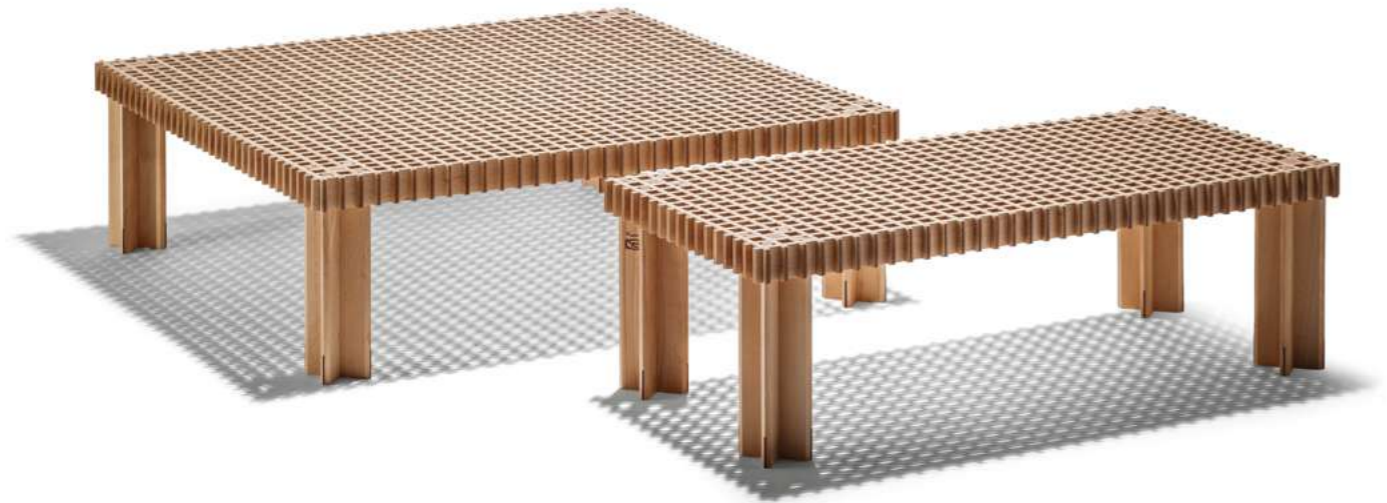

Simple Japanese elegance and the tactile richness of solid wood, underlined by the expert dovetail joints: the Kyoto table designed by Gianfranco Frattini in '74 is faithfully revisited and presented by Poltrona Frau on the occasion of the launch of the 2020 collection. From the very start of his career, architect and designer Gianfranco Frattini displayed a great preference for wood, a material that features heavily in all of his projects. This passion, with close attention focused on details and joints, was translated into tangible objects also thanks to his collaborations with many artisans from Brianza, most notably expert carpenter Pierluigi Ghianda. Pierluigi and Gianfranco got to know each other in the early 70s during a trip to Japan to study the work of the local craftsmen. Visiting the workshops of Kyoto and inspired by the aesthetics of these places, Gianfranco Frattini came up with the idea for the joint that would form the basis of the table of the same name. Kyoto immediately became synonymous with a concept of understatement which, as in the best Italian design tradition, perfectly combines a brilliant idea with impeccable execution. In the Kyoto table the construction concept becomes the object itself. The absence of decorative elements exalts the beauty of the raw material - the Canaletto walnut inserts have a precise strengthening function - requiring great technical ability and care as well as an in-depth knowledge of the material.

L'élégance essentielle d'inspiration japonaise et la richesse de la matière du frêne massif, mises en valeur par l'élégant travail d'assemblage : ainsi est née Kyoto, la réédition fidèle de la table que Gianfranco Frattini a dessinée en 1974, présentée par Poltrona Frau à l'occasion du lancement de la collection 2020. Architecte et designer, Gianfranco Frattini a depuis le début de sa carrière montré que sa matière de prédilection était le bois, lequel revêt une grande importance dans tous ses projets. Cette passion, et l'attention particulière donnée aux détails et aux assemblages, est devenue réalité grâce à sa collaboration avec de nombreux artisans de Brianza, parmi lesquels la figure de Pierluigi Ghianda, maître ébéniste, se détache. Pierluigi et Gianfranco se sont rencontrés au début des années 70, lors d'un voyage au Japon pour étudier l'œuvre des maîtres artisans locaux. En visitant les boutiques de Kyoto et en s'inspirant de l'esthétique de ces lieux, Gianfranco Frattini a conçu l'assemblage à l'origine de la table homonyme. Kyoto devient tout de suite un exemple de sobriété qui, comme dans la meilleure tradition du design italien, rassemble parfaitement l'excellence des idées et leur exécution impeccable. Avec la table Kyoto, le concept de construction devient l'objet lui-même. L'absence d'éléments de décoration exalte la beauté de la matière première - les inserts en noyer Canaletto jouent un rôle précis de renforcement -, nécessitant une grande habileté et un grand soin dans la réalisation ainsi qu'une grande connaissance de la matière.

Die japanisch inspirierte, essenzielle Eleganz und der Materialreichtum des Massivholzes, das von der kostbaren Einlegearbeit zur Geltung gebracht wird: Das ist Kyoto, detailgetreue Neuauflage des 1974 von Gianfranco Frattini entworfenen Tisches, den Poltrona Frau anlässlich des Starts der Kollektion 2020 präsentiert. Der Architekt und Designer Gianfranco Frattini zeigte von Anbeginn seiner Karriere eine große Vorliebe für Holz, ein Material, das in all seinen Entwürfen eine große Rolle spielt. Diese Leidenschaft, mit großem Augenmerk auf Details und Einlegearbeiten, zeigte sich in der Praxis auch dank der Zusammenarbeit mit zahlreichen Handwerkern aus dem Gebiet der Brianza, unter denen die Figur des Tischlermeisters Pierluigi Ghianda hervorsteht. Pierluigi und Gianfranco lernten einander Anfang der 70er Jahre auf einer Reise nach Japan kennen, um das Werk der dortigen Handwerksmeister zu studieren. Nach einem Besuch in den Handwerksläden von Kyoto und von der Ästhetik jener Orte inspiriert, konzipiert Gianfranco Frattini die Einlegearbeit am Ursprung des nach der Stadt benannten Tisches. Kyoto wird sofort Beispiel für eine Nüchternheit, die - wie in der besten Tradition des italienischen Designs - meisterhafte Ideen perfekt mit ihrer tadellosten Ausführung verbindet. Im Tisch Kyoto wird das konstruktive Konzept zum Objekt selbst. Das Fehlen von dekorativen Elementen bringt die Schönheit des Rohmaterials zur Geltung - die Einsätze aus Canaletto Nuss haben eine präzise Aufgabe der Verstärkung - und erfordert großes Geschick und Sorgfalt in der Ausführung, sowie eine profunde Kenntnis des Materials.

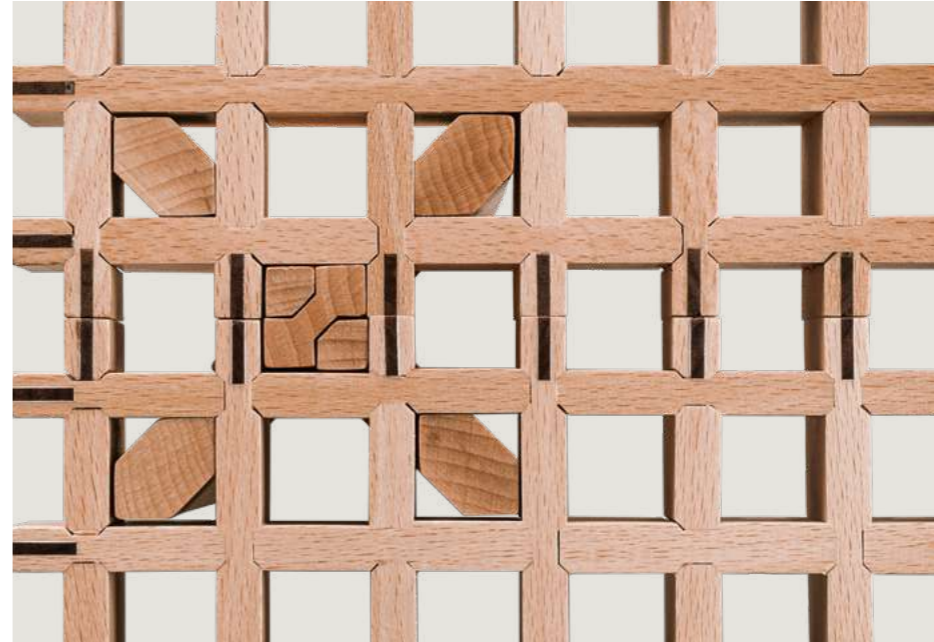
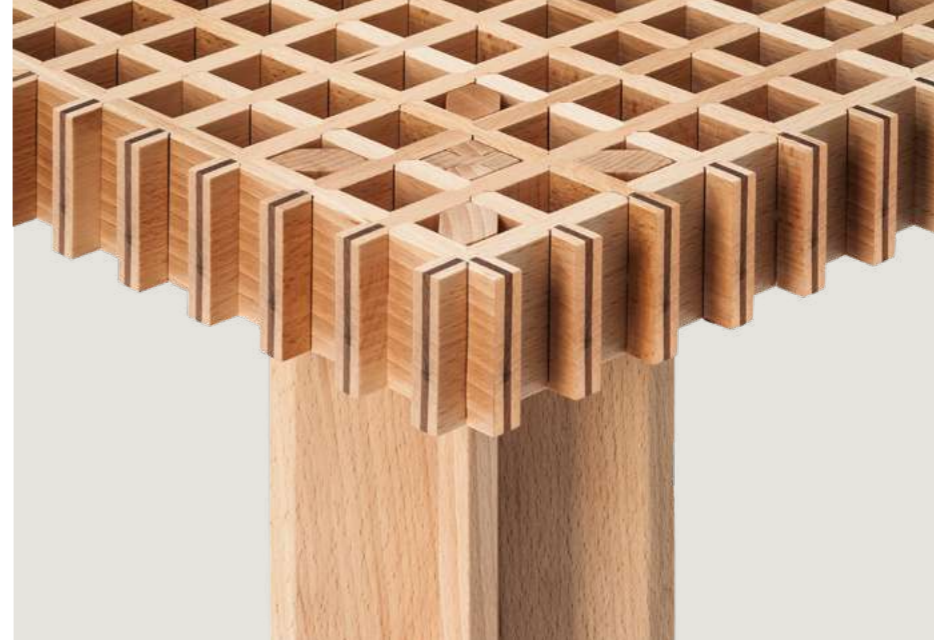

Gianfranco Frattini Kyoto

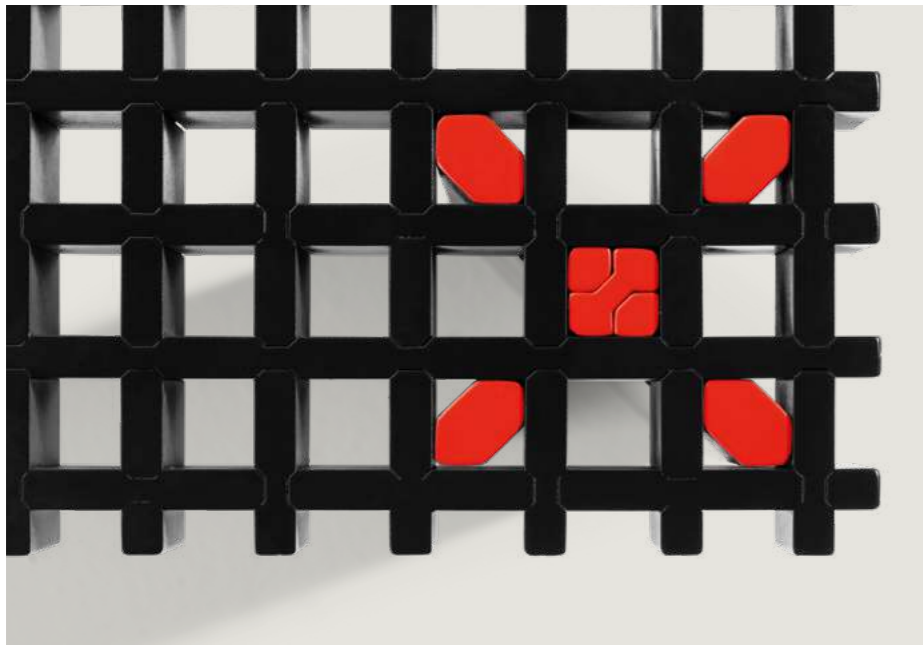

Il tavolo Kyoto è disponibile nella misura quadrata di 102cm di lato con h32cm o nel formato 102x49 cm, sempre con h 32cm. Le doghe di legno sono unite fra loro con incastri a 45° a formare una trama quadrata. Gambe a chiasmo sfilabili e posizionabili a piacere. Il tavolo Kyoto fa parte della collezione permanente del Museo del Design alla Triennale di Milano.

The Kyoto table is available in the square 102 cm version with height of 32 cm, or in the 102x49 cm version, also 32 cm high. The wooden boards are connected with 45° joints that form a square pattern. Slide-off counterpoise legs that can be positioned as desired. The Kyoto table forms part of the permanent collection of the Design Museum at the Milan Triennale.

La table Kyoto est disponible dans la mesure carrée de 102 cm de côté et 32 cm de hauteur ou dans le format 102 x 49 cm, toujours avec 32 cm de hauteur. Les lattes de bois sont jointes entre elles avec des inserts à 45° pour former une trame carrée. Les pieds en X sont amovibles et positionnables à loisir. La table Kyoto fait partie de la collection permanente du Musée du Design à la Triennale de Milan.

Der Tisch Kyoto ist in der quadratischen Ausführung mit 102cm Seitenmaß und 32cm Höhe oder im Format 102x49 cm, ebenfalls mit 32cm Höhe verfügbar. Die Holzplatten werden untereinander mit 45°-Einlegeelementen verbunden, die ein quadratisches Muster bilden. Abnehmbare kreuzförmige Beine, die nach Belieben positioniert werden können. Der Tisch Kyoto gehört zur dauerhaften Sammlung des Triennale Design Museums in Mailand.

La finitura in nero, anche questa recuperata dalla versione originale che Frattini progettò insieme all'ebanista, è ottenuta con una verniciatura nera a poro aperto, applicata sulla struttura in legno massello di faggio. In questa particolare versione per mantenere l'effetto grafico e meccanico allo stesso tempo dell'innesto delle gambe all'interno del carabottino, Frattini decide di colorare le teste delle gambe con una laccatura rosso acceso, in omaggio alla cultura giapponese che è stata fonte di ispirazione per il progetto. Con questo espediente la posizione delle gambe sarà sempre visibile per contrasto cromatico sul top del tavolino, aggiungendo un ulteriore segno distintivo.

The black finish, also borrowed from the original version that Frattini designed together with the carpenter, is created with a black open-pore varnish which is then applied to the solid beech wood structure. In this particular version, in order to maintain the graphical and mechanical effect of the legs inserted in the grating, Frattini decides to colour the tops of the legs with a vibrant red lacquer in homage to the Japanese culture that inspired the project. With this expedient the position of the legs is always visible due to the colour contrast with the tabletop, constituting another distinctive feature of the product.

La finition noire, également reprise de la version originale que Frattini a conçue avec l'ébéniste, est obtenue avec un vernis noir à pores ouverts appliqué sur la structure en hêtre massif. Dans cette version, afin de maintenir l'effet graphique et mécanique en même temps que l'insertion des pieds à l'intérieur du caillebottis, Frattini décide de colorer les têtes des pieds avec une laque rouge vif, en hommage à la culture japonaise, la source d'inspiration du projet. Grâce à cette astuce, la position des pieds sera toujours visible par contraste chromatique sur le plateau de la table, ce qui ajoute un signe distinctif supplémentaire.

Die schwarze Lackierung, die ebenfalls von der Originalversion übernommen wurde, die Frattini zusammen mit dem Tischlermeister entworfen hat, wird mit einem offenporigen schwarzen Lack erzielt, der auf die Struktur aus massivem Buchenholz aufgetragen wird. In dieser besonderen Version, um den grafischen und mechanischen Effekt der Beine im Inneren des Gitters zu erhalten, entscheidet sich Frattini, die Köpfe der Beine mit einem leuchtend roten Lack zu färben, als Hommage an die japanische Kultur, die eine Inspirationsquelle für das Projekt war. Bei dieser Variante ist die Position der Beine durch den Farbkontrast auf der Tischplatte immer sichtbar und stellt ein weiteres Unterscheidungsmerkmal dar.



Il letto Lola Darling accoglie al primo sguardo con le sue linee morbide e generose. La testata importante, plasmata con abilità tecnica e artigianale, si schiude ai lati con gentilezza. Con Lola Darling, Roberto Lazzeroni dà la sua interpretazione dell'iconico capitonné di Poltrona Frau. Lo alleggerisce e lo modernizza senza perderne la tridimensionalità. La lavorazione virtuosistica della pelle sostituisce ai tradizionali bottoni un pattern di sottili impunture a losanghe delicatamente bombate o a semplici linee di cucitura verticali nella versione con testata in tessuto. L'eleganza dell'insieme si percepisce in ogni particolare, a partire dal filetto perimetrale in Pelle Frau® tono su tono, che rifinisce interamente i bordi interni ed esterni della testata e del giroletto.

La struttura della testata è in massello di faggio e multistrato di betulla. Le due parti laterali sono sagomate e realizzate in poliuretano espanso ottenuto da stampo. L'imbottitura è in poliuretano espanso e ovatta poliestere. Il letto Lola Darling può essere completamente rivestito in Pelle Frau® o può prevedere, sul fronte della testata, il rivestimento in tessuto sfoderabile. In entrambi i casi l'effetto finale è di una leggera bombatura che valorizza la morbidezza del rivestimento. I piedi cilindrici sono in alluminio, disponibili nelle varianti verniciato nero o ricoperti in Pelle Frau® abbinata al rivestimento del letto.

With its soft and generous lines the Lola Darling bed enchants at first glance. The sizeable headboard is shaped with technical ability and artisanal know-how, gently opening at the sides. With Lola Darling, Roberto Lazzeroni offers his interpretation of the iconic Poltrona Frau capitonné. He softens and modernises it without detracting from its three-dimensionality. The virtuoso-quality leather processing replaces the traditional buttons with a pattern of thin, delicately convex stitched diamonds or simple vertical stitching in the version with fabric headboard. Every detail exudes elegance, beginning with the tone-on-tone Pelle Frau® leather border piping which embellishes the inside and outside edges of the headboard and bed frame.

The headboard structure is in solid beech and birch plywood. The two lateral parts are shaped and made from moulded polyurethane foam. The padding is in polyurethane foam and polyester wadding. The Lola Darling bed can be completely upholstered in Pelle Frau® leather or upholstered with a removable fabric cover on the front of the headboard. In both cases a gentle curved effect is created, emphasising the softness of the cover. The cylindrical aluminium feet are either lacquered black or covered with Pelle Frau® leather matching the upholstery of the bed.

Le lit Lola Darling est accueillant dès le premier regard, avec ses lignes douces et généreuses. La grande tête de lit, façonnée avec une expertise technique et artisanale, s'incurve des deux côtés avec gentillesse. Avec Lola Darling, Roberto Lazzeroni donne son interprétation du capitonnage iconique de Poltrona Frau. Il l'allège et le modernise, sans faire perdre au lit sa tridimensionnalité. Le travail virtuose du cuir remplace les boutons traditionnels par un motif de surpiqûres fines en losanges délicatement bombés ou par de simples lignes de couture verticale pour la tête de lit en tissu. L'élégance se fait sentir dans les moindres détails, à partir du passepoil périmétral en cuir Pelle Frau® ton sur ton qui finit entièrement les bords internes et externes de la tête et du tour de lit.

La structure de la tête est en hêtre massif et bouleau multiplis. Les deux parties latérales sont profilées et fabriquées en mousse de polyuréthane obtenue par moulage. Le rembourrage est en mousse de polyuréthane et ouate de polyester. Le lit Lola Darling peut être entièrement recouvert de cuir Pelle Frau® ou peut prévoir, à l'avant de la tête de lit, le revêtement en tissu déhoussable. Dans les deux cas, l'effet final est un léger arrondi qui renforce la douceur du revêtement. Les pieds cylindriques sont en aluminium, disponibles en deux variantes : peints en noir ou bien recouverts de cuir Pelle Frau® assorti au revêtement du lit.

Das Bett Lola Darling beeindruckt auf den ersten Blick durch seine weichen und großzügigen Linien. Das imposante, mit technischem und handwerklichem Geschick geformte Kopfende öffnet sich sanft an den Seiten. Mit Lola Darling liefert Roberto Lazzeroni seine persönliche Interpretation der ikonischen Capitonné-Verarbeitung von Poltrona Frau. Er macht sie leichter und modernisiert sie, ohne dabei den dreidimensionalen Effekt einzubüßen. Die kunstvolle Verarbeitung des Leders ersetzt die traditionellen Knöpfe durch ein Muster aus schmalen gesteppten, leicht gewölbten Rauten oder einfachen vertikalen Nähten bei der Stoff-Version. Die Eleganz des Gesamtbildes ist in jedem Detail wahrnehmbar, angefangen bei der Ton in Ton gehaltenen Rundumpaspelierung aus Pelle Frau®-Leder, die die inneren und äußeren Ränder von Kopfende und Bettrahmen vollendet.

Die Struktur des Kopfendes ist aus Massivbuche und Multischicht-Birke. Die zwei Seitenteile sind geformt und bestehen aus gegossenem Polyurethanschaum. Die Polsterung ist aus Polyurethanschaum und Polyesterwatte. Das Bett Lola Darling ist vollkommen mit Pelle Frau®-Leder bezogen oder die Vorderseite des Kopfteils ist aus Stoff. In beiden Fällen ist der Effekt eine leichte Abrundung, die die Weichheit des Bezugs unterstreicht. Die zylinderförmigen Füße aus Aluminium sind in den Variante schwarz lackiert oder mit zum Bettbezug passender Verkleidung aus Pelle Frau®-Leder erhältlich.



↖ ↑ Lola Darling, Pelle Frau® SC 23 Tortora + fabric Bouclé 102

Roberto Lazzeroni
Lola Darling

Poltrona Frau ha svolto un interessante lavoro filologico attorno al progetto Mesa: sulla base di alcuni disegni originali firmati da Lella e Massimo Vignelli, sono state realizzate alcune versioni inedite del tavolo originario, denominate appunto, Mesa Due. Due come le semplici forme geometriche, un cerchio e un cono, accostate fra loro a formare un tavolo di grande personalità e forte segno grafico. Accanto al modello di tavolo Mesa con piano in ardesia e colonna portante in pietra serena, prendono forma altre dimensioni che ampliano i possibili utilizzi e sfociano nei modelli Mesa Due: il tavolo bistrot di diametro 120 cm, il tavolo da pranzo di diametro 150 o 180 cm e il tavolo rettangolare da 260x110. Il piano è disponibile in numerose versioni che spaziano dal legno, fino alla pelle e al marmo. Le versioni in legno sono impiallacciate in tranciato di frassino con finitura tinto Moka o Wengé. I tavoli tondi da 120 e 150 cm possono essere anche rivestiti in Pelle Frau® SC. In questo caso il piano è realizzato con doppia pannellatura a bordo smussato. La parte inferiore è verniciata nera testurizzata, quella superiore è rivestita in pelle.

Poltrona Frau has carried out an interesting philological work on the Mesa project: on the basis of a number of original designs by Lella and Massimo Vignelli, it has created a number of new versions of the original table, calling them, fittingly, Mesa Due. Due - two - like its simple geometric shapes, a circle and a cone, combined together to form a table bursting with personality and style. The Mesa table model with slate top and load bearing column in pietra serena is joined by new sizes that offer a greater variety of possible uses: the Mesa Due model comes as a bistro table with diameter of 120 cm, a dining table with diameter of 150 or 180 cm, and a rectangular table measuring 260 x 110. The top is available in numerous versions ranging from wood to leather and through to marble. The wood versions are veneered in cut ash wood with moka or wenge stain finish. The 120 and 150 cm round tables can also be upholstered with Pelle Frau® SC leather. In this case the top is made from double panelling with tapered edge. The bottom part is finished with texturised black paint, the top part upholstered in leather.

Poltrona Frau a réalisé un intéressant travail philologique autour du projet Mesa : sur la base de quelques dessins originaux signés Lella et Massimo Vignelli, plusieurs versions inédites de la table originale ont été créées, appelées Mesa Due. Deux comme les formes géométriques simples, un cercle et un cône, réunis ensemble pour former une table ayant une grande personnalité et un signe graphique fort. À côté du modèle de la table Mesa, avec plateau en ardoise et colonne portante en Pierre de Florence, d'autres dimensions prennent forme, étendant les possibilités d'utilisation et menant aux modèles Mesa Due : la table bistrot de 120 cm de diamètre, la table à déjeuner de 150 ou 180 cm de diamètre et la table rectangulaire 260 x 110 cm. Le plateau est disponible dans de nombreuses versions allant du bois en passant par le cuir et le marbre. Les versions en bois sont plaquées en frêne tranché avec finition teintée Moka ou Wengé. Les tables rondes de 120 et 150 cm peuvent également être recouvertes de cuir Pelle Frau® SC. Dans ce cas, le plateau est composé de doubles panneaux avec des bords arrondis. La partie inférieure est peinte en noir texturé, tandis que la partie supérieure est recouverte de cuir.

Poltrona Frau führte rund um das Projekt Mesa eine interessante philologische Arbeit durch: Auf der Grundlage einiger Originalzeichnungen von Lella und Massimo Vignelli wurden brandneue Versionen des ursprünglichen Tisches angefertigt, die als Mesa und Mesa Due bezeichnet wurden. Zwei - wie die einfachen geometrischen Formen, ein Kreis und ein Kegel, - die gemeinsam einen Tisch mit starker Persönlichkeit und ein starkes grafisches Symbol ergeben. Neben den Tisch Mesa mit 135 cm Durchmesser, Platte aus Schiefer und Stützsäule aus Pietra Serena-Sandstein nehmen weitere Dimensionen Form an, die die Anwendungsmöglichkeiten erweitern und das Modell Mesa Due ins Leben rufen: der Bistro-Tisch mit 120 cm Durchmesser, der Esstisch mit 150 oder 180 cm Durchmesser und der rechteckige Tisch mit einer Größe von 260 x 110 cm. Die Tischplatte ist in zahlreichen Varianten von Holz über Leder bis hin zu Marmor erhältlich. Die Holz Ausführungen sind aus Holzfasern mit wengé- oder mokkafarbenem Eschefurnier sind mit Eschefurnier in Moka oder Wengé gebeizt. Die runden Tische mit dem Durchmesser 120 cm und 150 cm können auch mit Pelle Frau® Leder SC bezogen werden. In diesem Fall ist die Platte doppelt mit abgeschrägten Kanten. Der untere Teil ist schwarz strukturiert lackiert, der obere Teil ist mit Leder bezogen.

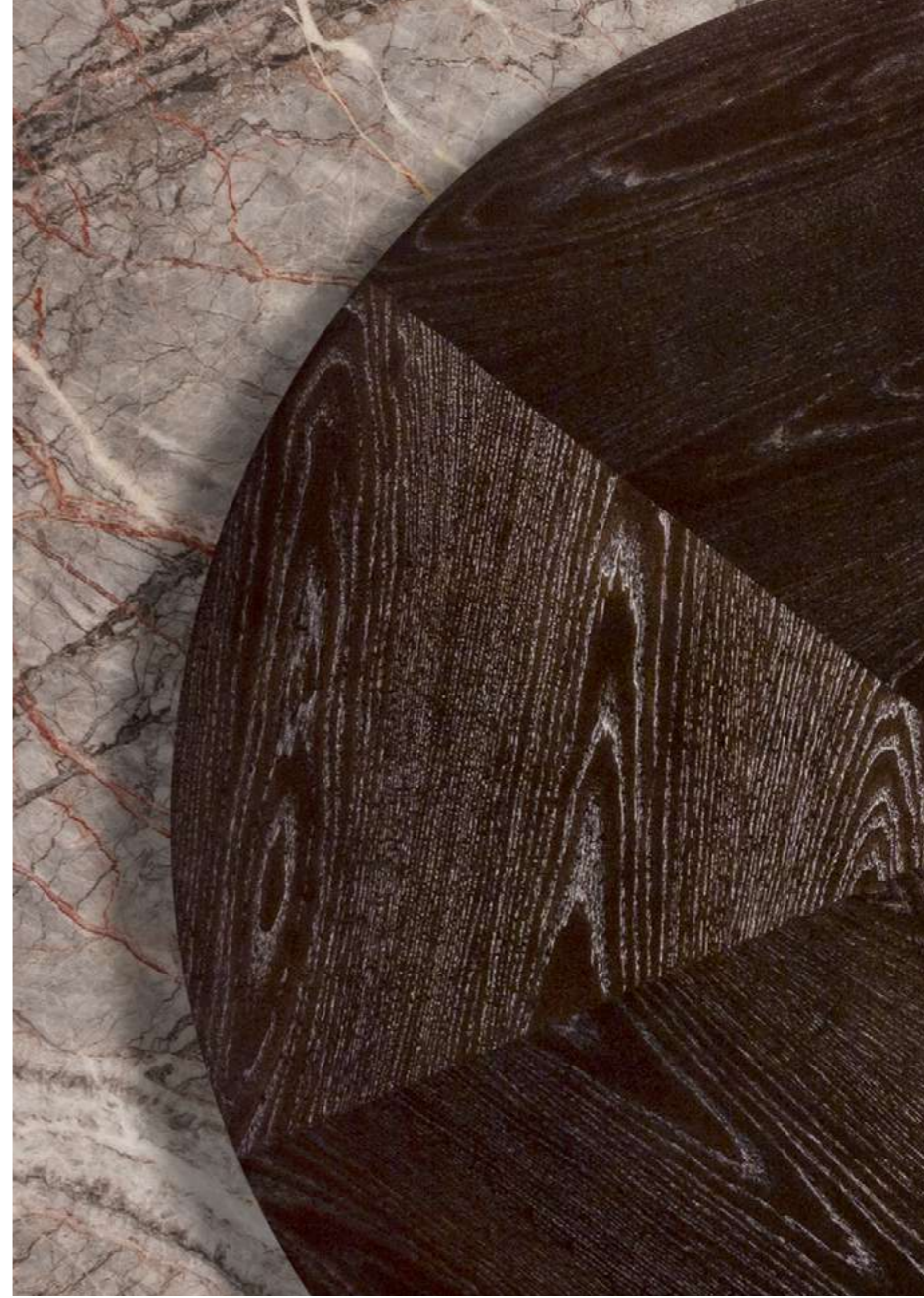

Lella and Massimo Vignelli Mesa Due



A eccezione del tavolo bistrot, tutti gli altri modelli possono montare un top in marmo Calacatta Oro o Fior di Pesco, nelle finiture lucido e semi-lucido. Il tavolo tondo da 180 cm può essere accessoriatato con un piano girevole Lazy Susan, composto dall'assemblaggio di due piani rotondi di diametro diverso. Tra i due piani è alloggiato un meccanismo in alluminio girevole su sfere d'acciaio.

La base del tavolo Mesa Due può essere in pietra serena di colore grigio o in acciaio con rivestimento in Cuoio Saddle Extra con cuciture a contrasto o in Pelle Frau® ColorSphere® con cuciture tono su tono. La base in acciaio mantiene la stabilità grazie a uno speciale sistema di contrappesi interni, e dispone di un puntale sagomato in plastica all'estremità, a protezione del pavimento. Il raccordo tra piano e colonna è in tubolare di acciaio verniciato nero su cui poggia una crociera a tre bracci dotati di supporti regolabili per il livellamento del top. Nel tavolo rettangolare, le colonne di appoggio sono due, con le crociere a tre braccia. Solo per i tavoli tondi da 150 e 180 cm con top in marmo è previsto un sostegno maggiorato con una crociera a cinque bracci. I tavoli Mesa Due con colonna in pelle o cuoio e top in legno o rivestito in Pelle Frau® possono essere predisposti con una torretta a scomparsa elettrificata, scelta e specificata dal cliente in fase di acquisto.

With the exception of the bistro table, all of the other models can be fitted with a Calacatta gold or Fior di Pesco marble top with polished or semi-polished finish. The 180 cm round table can be assembled with a Lazy Susan consisting of two round tops of different diameters. In this case an aluminium swivel mechanism on steel spheres is fitted between the two surfaces.

The base of the Mesa Due table can be in grey pietra serena or in steel with upholstery in Cuoio Saddle Extra leather with contrast stitching or Pelle Frau® ColorSphere® with tone-on-tone stitching. The steel base maintains its stability through a special system of internal counterweights and has a plastic shaped tip at the bottom to protect the floor. The joint between the top and the column is made of black painted tubular steel to which a three-bracket joint plate is attached with adjustable supports to keep the surface level. In the rectangular table there are two supporting columns and the joint plates have 3 brackets. Only in the round 150 and 180 cm tables with marble top is there a larger support with five-bracket joint plate. The Mesa Due tables with leather or saddle leather column and top in wood or upholstered in Pelle Frau® leather can come with a hideaway electric socket tower, chosen and requested by the customer upon purchase.

À l'exception de la table bistrot, tous les autres modèles peuvent être équipés d'un plateau en marbre Calacatta Oro ou Fior di Pesco, en finition brillante ou semi-brillante. La table ronde de 180 cm peut être accessorisée avec un plateau pivotant Lazy Susan, composé de deux plateaux ronds de différents diamètres. Entre les deux plateaux est logé un mécanisme en aluminium tournant sur des billes d'acier. La base de la table Mesa Due peut être en pierre de Florence grise ou en acier avec un revêtement en cuir Cuoio Saddle Extra avec des coutures en contraste ou en cuir Pelle Frau® ColorSphere® avec des coutures ton sur ton. La base en acier maintient la stabilité grâce à un système spécial de contrepoids internes et dispose d'un embout profilé en plastique à l'extrémité, pour protéger le sol. Le raccord entre le plateau et la colonne est en tube d'acier peint en noir sur lequel repose un support à croisillon à trois bras équipés de supports réglables pour niveler le plateau. La table rectangulaire est soutenue par deux colonnes de support avec des croisillons à trois bras. Pour les tables rondes de 150 et 180 cm avec plateau en marbre, il existe un support renforcé avec un croisillon à cinq bras. Les tables Mesa Due avec colonne en cuir ou cuir sellerie et plateau en bois ou recouvert de cuir Pelle Frau® peuvent être équipées d'une tourelle escamotable électrifiée, choisie et spécifiée par le client lors de l'achat.

Mit Ausnahme des Bistro-Tisches können alle Modelle mit einer Platte aus Marmor Calacatta Oro oder Fior di Pesco in glänzender oder halbgänzender Ausführung ausgestattet werden. Der runde Tisch mit dem Durchmesser von 180 cm kann mit einer Drehplatte Lazy-Susan ergänzt werden, die aus zwei runden Platten mit unterschiedlichen Durchmessern besteht. Zwischen den beiden Aufsätzen ist ein auf Stahlkugeln rotierender Aluminiummechanismus untergebracht. Das Untergestell des Tisches Mesa Due kann in grauem Pietra Serena Sandstein oder Stahl mit Bezug aus Cuoio Saddle Extra-Leder mit Kontrastnähten oder Pelle Frau®-Leder ColorSphere® mit Ton-in-Ton-Nähten ausgeführt werden. Der Stahlsockel erhält seine Stabilität durch ein spezielles System interner Gegengewichte und hat am Ende eine geformte Kunststoffkappe zum Schutz des Bodens. Die Verbindung zwischen Tischplatte und Säule besteht aus schwarz lackiertem Stahlrohr, auf dem ein dreiarmliges Kreuz mit verstellbaren Stützen zur Nivellierung der Platte ruht. Im rechteckigen Tisch befinden sich zwei Stützsäulen mit dreiarmligen Kreuzen. Nur bei den runden Tischen (150 cm und 180 cm) mit Marmorplatten gibt es eine erhöhte Auflage mit einer fünfarmigen Traverse. Die Tische Mesa Due (mit Säule aus Leder und Kernleder und Platte aus Holz oder mit Pelle Frau®-Leder bezogen) können mit einer versenkbaren Tischsteckdosenleiste versehen werden, die vom Kunden in der Kaufphase gewählt und spezifiziert wird.



↖ Mesa Due, brilliant Fior Di Pesco marble with Saddle Extra Testa di Moro

Un gioco tra volumi pieni e vuoti, un'attenta ricerca sui materiali e sulle forme e un design che lavora per sottrazione fino a raggiungere il perfetto equilibrio tra essenzialità ed eleganza. I contenitori giorno Mi, disegnati da Neri & Hu per Poltrona Frau, giocano con luci, trasparenze e ombre, per celare o svelare gli oggetti che si trovano al loro interno. Il nome Mi è un pinyin cinese dal duplice significato che indica sia l'azione del "cercare" ma anche la parola "segreto" che ha ispirato questo progetto. Nei contenitori Mi, infatti, gli oggetti, invece di essere esposti in bella vista, sono invece nascosti dal guscio esterno oblungo. Li si può scoprire solo sbirciando attraverso uno strato di vetro temperato che chiude l'intercapedine lasciata dai ripiani, sopraelevati e separati dal corpo del mobile. La superficie esterna dei contenitori Mi è rivestita in cuoio Saddle Extra, impreziosito da un'inedita texture canneté a righe verticali che conferisce tridimensionalità all'insieme. Una sottile ma solida struttura in metallo incornicia il corpo del mobile e funge da collegamento con il piano sopraelevato in marmo Calacatta oro o Nero Marquinia. La collezione Mi è composta da tre elementi: una credenza Mi alta a due ante, una credenza Mi bassa a quattro ante con apertura a libro e un trolley Mi su ruote.

A game of solids and voids, an attentive study of materials and forms and a design approach which operates by subtraction until it achieves the perfect balance between simplicity and elegance. The Mi storage units designed by Neri & Hu for Poltrona Frau play around with light, shade and transparencies to conceal or reveal the objects they house. Mi is a Chinese pinyin word with a dual meaning used to express both the action of "looking" but also the word "secret", which inspired this project. In fact, in the Mi storage units, rather than being displayed in full view the objects are hidden by the oblong external shell. You can only discover them by peeking through a layer of tempered glass which closes the space left by the shelves, raised and separated from the body of the unit. The external surface of the Mi storage units is upholstered in Saddle Extra leather, which is embellished with an original vertical striped canneté texture that gives the product a 3D effect. A thin but solid metal structure frames the body of the product and acts as a link with the raised top in Calacatta gold or Nero Marquinia marble. The Mi collection consists of three elements: a tall 2-door Mi cabinet, a low 4-door Mi cabinet with book opening, and a Mi trolley on wheels.

Un jeu entre volumes pleins et vides, une recherche attentive sur les matières et sur les formes et un design qui travaille par soustraction jusqu'à atteindre le parfait équilibre, entre essentiel et élégance. Les espaces de rangement jour Mi, conçus par Neri & Hu pour Poltrona Frau, jouent avec les lumières, les transparences et les ombres, pour dissimuler ou révéler les objets qui se trouvent à l'intérieur. Le nom Mi est un pinyin chinois à double sens qui indique à la fois l'action de « chercher » mais aussi le mot « secret » qui a inspiré ce projet. Dans les espaces de rangement Mi, en effet, les objets, au lieu d'être exposés à la vue de tous, sont au contraire cachés par la coque extérieure oblongue. On ne peut les découvrir qu'en jetant un coup d'œil à travers une couche de verre trempé qui ferme l'espace laissé par les étagères, qui sont surélevées et séparées du corps du meuble. La surface extérieure des espaces de rangement Mi est recouverte de cuir Saddle Extra, orné d'une texture inédite cannetée à rayures verticales qui donne une tridimensionnalité à l'ensemble. Une structure en métal fine mais solide encadre le corps du meuble et sert de lien entre le plan surélevé en marbre Calacatta Or ou Noir Marquinia. La collection Mi se compose de trois éléments : Mi High Cabinet, buffet haut à deux portes, d'un Mi Low Cabinet, buffet bas à quatre portes accordéon et un chariot Mi sur roulettes.

Ein Spiel zwischen vollen und leeren Volumen, eine sorgfältige Suche nach Material und Form und ein Design, das mit Subtraktion arbeitet, um das perfekte Gleichgewicht zwischen Wesentlichkeit und Eleganz herzustellen. Die von Neri & Hu für die neue Poltrona Frau entworfenen Sideboards Mi spielen mit Licht, Transparenz und Schatten, um die darin aufbewahrten Gegenstände zu verbergen oder den Blick darauf freizugeben. Der Name Mi ist ein chinesisches Pinyin mit einer doppelten Bedeutung, die sowohl auf die Handlung des "Suchens" als auch auf das Wort "Geheimnis" hinweist, das dieses Projekt inspirierte. In Mi werden die Objekte nämlich nicht sichtbar ausgestellt, sondern von der länglichen Außenhülle verdeckt. Man kann sie nur entdecken, wenn man durch eine Schicht aus gehärtetem Glas schaut, die die Lücke schließt, die die angehobenen und vom Schrankkörper getrennten Einlegeböden hinterlassen. Die Außenseite des Sideboards Mi ist mit Saddle Extra-Leder überzogen, das mit einer ungewöhnlichen vertikalen Cannelé-Streifentextur versehen ist, die dem Ganzen ein dreidimensionales Aussehen verleiht. Eine schlanke, aber solide Metallstruktur rahmt den Korpus des Möbels ein und dient als Verbindung mit der erhöhten Platte aus Calacatta Oro- oder Nero-Marquinia-Marmor. Die Kollektion Mi besteht aus drei Elementen: einem hohen Sideboard Mi mit zwei Türen, einem niedrigen Sideboard Mi mit vier Türen mit Faltöffnung und einem Trolley Mi auf Rädern.



↖ Mi low cabinet, Saddle Extra Cannelé Polvere with semi-brilliant Calacatta gold marble top

↗ Mi high cabinet, Saddle Extra Cannelé Cammello with semi-brilliant Calacatta gold marble top



Neri & Hu
Mi



La struttura dei contenitori giorno Mi è composta da un telaio metallico con finitura acciaio satinato brunito che funge anche da base. I lati dei mobili sono caratterizzati da pannelli curvi in multistrato di pioppo, mentre i fondi e gli schienali sono in multistrato di betulla. Le ante, per una maggiore leggerezza, sono realizzate in tamburato. L'interno e il fondo dei contenitori sono impiallacciati in noce Canaletto. La cornice superiore del cassero, comprese le ante, è in massello di noce Canaletto. Sia la cassettiera Mi alta a due ante, sia quella bassa a quattro ante hanno all'interno dei ripiani in vetro temperato con finitura bronzata mentre un ripiano superiore posto a chiusura del cassero, sempre in vetro temperato con finitura bronzata, lascia intravedere l'interno come in una vetrina espositiva.

The structure of the Mi storage units consists of a metal frame with burnished brushed steel finish which also acts as the base. The sides of the units consist of curved panels in poplar plywood while the bottoms and backs are made from birch plywood. To make them even lighter, the doors are made from honeycomb panels. The insides and bottom of the units are veneered in Canaletto walnut. The upper frame of the cabinet and the doors are made from solid Canaletto walnut. Both the two-door and the low four-door Mi cabinets contain shelves made of tempered glass with bronze finish while the top surface, also in tempered glass with bronze finish, offers a glimpse of the inside, like a display cabinet.

La structure des espaces de rangement jour Mi se compose d'un cadre métallique avec finition acier satiné bruni qui sert aussi de base. Les côtés des meubles sont caractérisés par des panneaux courbes en multiplis de peuplier alors que les fonds et les dos sont en multiplis de bouleau. Les portes, pour plus de légèreté, sont fabriquées en contreplaqué. L'intérieur et le fond des espaces de rangement sont en plaqué noyer Canaletto. Le cadre supérieur du meuble et des portes est en noyer Canaletto massif. Le buffet haut Mi à deux portes et le buffet bas à quatre portes disposent toutes deux d'étagères en verre trempé avec finition bronze tandis qu'une étagère supérieure située à la fermeture du meuble, toujours en verre trempé avec finition bronze, laisse entrevoir l'intérieur comme une vitrine d'exposition.

Die Struktur der Sideboards Mi besteht aus einem Metallrahmen mit einer brünierten und satinierten Stahloberfläche, die auch als Basis dient. Die Seiten der Möbel sind durch gebogene Pappelschichtholzplatten gekennzeichnet, während die Böden und Rückseiten aus Birkenschichtholz bestehen. Um für eine größere Leichtigkeit zu sorgen, bestehen die Türen aus Furnierplatten. Das Innere und der Boden der Sideboards bestehen aus Canaletto-Nussbaum-Furnierplatten. Der obere Rahmen des Schrankes und der Boden der Sideboards bestehen aus Canaletto-Nussbaumholz. Sowohl das hohe Sideboard Mi mit den zwei Türen als auch das niedrige Sideboard Mi mit den vier Türen haben im Inneren Einlegeböden aus gehärtetem, bronziertem Glas, während der obere Einlegeboden, ebenfalls aus gehärtetem, bronziertem Glas, der den Abschluss der Anrichte bildet, wie bei einer Vitrine den Blick in das Innere freigibt.



↑ ↗ Mi low cabinet, Saddle Extra Cannettè Polvere with semi-brilliant Calacatta gold marble top

Mi High Cabinet ha due ante apribili. Nel caso di Mi Low Cabinet, invece, le 4 ante sono apribili a due a due con sistema a libro. Il bloccaggio della chiusura delle ante avviene tramite magneti. La struttura poggia a terra mediante piedini regolabili. Il telaio del trolley Mi monta quattro ruote piroettanti in materiale plastico e acciaio di colore nero. Nella parte superiore del carrello, il telaio termina con un tubolare, sempre in acciaio satinato brunito, che segue la forma del mobile e funge da maniglione. Su un lato della presa è ricoperto in Cuoio Saddle Extra in abbinamento al rivestimento del trolley, con una cucitura realizzata a mano. Lo spazio interno è attrezzato con un ripiano in vetro temprato, posizionabile in tre diverse posizioni in altezza. Il top è sopraelevato rispetto al cassero in legno e può essere realizzato in marmo Calacatta Oro o marmo Nero Marquinia. Entrambi sono disponibili con finitura lucida, sulla quale viene applicata una vernice poliester trasparente che ne aumenta la resistenza superficiale oppure con finitura semi-lucida, per un risultato più naturale. L'esterno dei contenitori Mi è rivestito in cuoio Saddle Extra stampato con una texture canneté.

The Mi High Cabinet has two doors which can be opened. Meanwhile, in the Mi Low Cabinet the 4 doors can be opened two by two like a book. Magnets maintain the doors securely shut. The structure has adjustable feet. The frame of the Mi trolley is fitted with 4 black plastic and steel swivel castors. In the upper part of the trolley the frame finishes with a tube in burnished brushed steel which follows the shape of the product and acts as a handle. One side of the grip is covered with Cuoio Saddle Extra leather matching the upholstery of the trolley, with hand stitching. The internal space is fitted with a tempered glass shelf which can be set at 3 different heights. The top is raised from the wooden body and can be made from Calacatta gold marble or Nero Marquinia marble. Both are available with a glossy finish to which a transparent polyester paint is applied to increase its surface resistance, or a semi-glossy finish for a more natural result. The exterior of the Mi storage units is upholstered in Saddle Extra leather printed with a canneté texture.

Mi High Cabinet dispose de 2 portes qui s'ouvrent normalement. En revanche, pour Mi Low Cabinet, les 4 portes s'ouvrent deux par deux par un système accordéon. Les portes sont maintenues fermées par des aimants. La structure repose sur le sol par l'intermédiaire de petits pieds réglables. Le châssis du chariot Mi est monté sur quatre roulettes pivotantes en plastique et acier noir. Dans la partie supérieure du chariot, le cadre se termine par un tube, également en acier satiné bruni, qui épouse la forme du meuble et fait office de poignée. Un côté de la poignée est recouvert de cuir Cuoio Saddle Extra, assorti au revêtement du chariot, avec une surpiqûre faite à la main. L'espace intérieur est équipé d'une tablette en verre trempé, qui peut être positionnée à trois hauteurs différentes. Le plateau est surélevé par rapport au coffrage en bois et peut être fabriqué en marbre Calacatta Or ou en marbre Noir Marquinia. Tous deux sont disponibles avec finition brillante ou finition semi-brillante, sur lequel on applique un vernis polyester transparent pour augmenter la résistance de la surface, ou avec une finition semi-brillante pour un résultat plus naturel. L'extérieur des espaces de rangement Mi est recouvert de cuir Saddle Extra imprimé avec une texture cannetée.

Das hohe Sideboard MI hat zwei Türen, die geöffnet werden können. Beim niedrigen Sideboard MI hingegen lassen sich die 4 Türen zu zweit mit einem Klappsystem öffnen. Die Türen werden mit Magneten verriegelt. Die Struktur steht mit verstellbaren Füßchen auf dem Boden. Der Rahmen des Trolleys Mi ist mit vier schwarzen Kunststoff- und Stahl-Lenkrollen ausgestattet. Oben am Wagen endet das Gestell mit einem Rohr, ebenfalls aus brüniertem, satiniertem Stahl, das der Form des Schrankes folgt und als Griff dient. Eine Seite des Griffs ist passend zur Polsterung des Trolleys mit Cuoio Saddle Extra-Leder bezogen und mit einer handgefertigten Naht versehen. Der Innenraum ist mit einem Regalboden aus gehärtetem Glas ausgestattet, der in drei verschiedenen Höhenpositionen positioniert werden kann. Die Platte geht über die Holzschalung hinaus und kann aus Calacatta-Oro-Marmor oder Nero-Marquinia-Marmor gefertigt werden. Beide sind mit einer glänzenden Oberfläche erhältlich, auf die ein transparenter Polyesterlack aufgetragen wird, um die Oberflächenbeständigkeit zu erhöhen, oder mit einer halbgänzenden Oberfläche für ein natürlicheres Ergebnis. Die Außenseite der Mi-Behälter ist mit Cuoio Saddle Extra-Leder bezogen, das mit einer Canneté-Struktur bedruckt ist.



Lazzeroni immagina un piano di dimensioni generose e un design che si sviluppa in continuità con i materiali, il calore e il linguaggio delle sue collezioni per il residenziale, senza però rinunciare a tutte le funzionalità di una "vera" scrivania da ufficio.

La scrivania Peek-a-Book è costituita da un semplicissimo foglio in legno multistrato di pioppo rivestito in Pelle Frau®, curvato e piegato in due a formare il fondo e il piano di scrittura, nonché a racchiudere al suo interno i due cassetti. L'effetto visivo è quello di un prezioso libro rilegato in pelle, che simboleggia la funzione stessa dell'oggetto: la scrivania è infatti il luogo deputato a produrre e a raccogliere le idee, i pensieri, i ricordi; la parte più intima e personale di chi vi studia o lavora.

Lazzeroni envisages a generous work surface and a design that revisits the materials, warmth and style of his residential collections while at the same time guaranteeing all of the functions of a "genuine" office desk.

The Peek-a-Book desk consists of an extremely simple sheet of poplar plywood covered in Pelle Frau® leather which is curved and folded in two to form the base and the desktop, as well as to accommodate two drawers. The visual effect is that of a valuable leather-bound book that symbolises the function of the object. In fact, the desk is a place for thinking, collecting our thoughts and looking back over our memories: the most intimate and personal side of the person that uses it to study or work.

Lazzeroni imagine un plateau aux dimensions généreuses et un design qui se développe en continuité avec les matériaux, la chaleur et le langage de ses collections d'habitation, sans pour autant renoncer à toutes les fonctions d'un « vrai » bureau. Le bureau Peek-a-Book est constitué d'une simple feuille de multiplis de peuplier recouverte de cuir Pelle Frau®, courbée et pliée en deux pour former le fond et la surface d'écriture, ainsi que pour enfermer les deux tiroirs. L'effet visuel est celui d'un livre précieux relié en cuir, symbolisant la fonction même de l'objet : le bureau est en effet le lieu où les idées, les pensées et les souvenirs sont produits et rassemblés, la partie la plus intime et personnelle de ceux qui étudient ou y travaillent.

Lazzeroni stellte sich eine großzügige Platte und ein Design vor, das sich in Kontinuität mit den Materialien, der Wärme und der Sprache seiner Wohnkollektionen entwickelt, ohne jedoch auf alle Funktionen eines "echten" Bürotisches zu verzichten. Der Peek-a-Book-Schreibtisch besteht aus einer sehr einfachen Pappelsperholzplatte, mit Pelle Frau®-Leder bezogen, die gebogen und in zwei Hälften gefaltet wird, um den Boden und die Schreibfläche zu bilden sowie die beiden Schubladen zu umschließen. Der visuelle Effekt ist der eines kostbaren, in Leder gebundenen Buches, das die eigentliche Funktion des Objekts symbolisiert: Der Schreibtisch ist in der Tat der Ort, an dem Ideen, Gedanken und Erinnerungen produziert und gesammelt werden; der intimste und persönlichste Teil derer, die dort lernen oder arbeiten.



↖ ↑ Peek-a-Book, Pelle Frau® SC 66 India with wenge stained ash structure

Roberto Lazzeroni Peek-a-Book



La struttura della base è costituita da un cavalletto in massello di frassino tinto Moka o Wengé a sezione triangolare, che forma tre perimetri a forma di trapezio collegati tra loro da preziosi raccordi lavorati nel legno. Il frontale dei due cassetti è in MDF rivestito in Pelle Frau® abbinata al rivestimento del piano, mentre la struttura interna è realizzata in legno massello di frassino tinto wenge. Il rivestimento del piano, del frontale cassetti, delle pareti laterali e degli sportelli di accesso ai vani posteriori è in Pelle Frau® ColorSphere. Il rivestimento del piano è realizzato mediante una particolare tecnica di ricopertura, senza alcun filo di cucitura a vista.

I vani sono predisposti per il passaggio cavi e possono essere utilizzati per alloggiare i multipresa oppure per cablaggio elettrico con Schuko o USB. È possibile anche installare un dispositivo di ricarica a induzione per smartphone sotto il rivestimento in pelle del ripiano, evidenziato da un logo impresso a caldo.

The base structure consists of an easel made from triangular-section solid ash in a moka or wenge stain which forms three trapezium-shaped supports connected to each other with fine joints created in the wood. The front of the two drawers is in MDF covered in Pelle Frau® leather matching the upholstery of the top, while the internal structure is made from solid ash in a wenge stain. The upholstery of the top, the front of the drawers, the side walls and the doors accessing the rear compartments is in Pelle Frau® ColorSphere. The upholstery of the top is produced using a particular covering technique without any visible stitching.

The compartments are designed to act as a conduit for cables and can be used to house multi-sockets or electric cables with Schuko or USB. It is also possible to install a smartphone induction charger under the leather upholstery of the desktop, as suggested by the branded logo.

La structure de la base est constituée d'un chevalet en frêne massif teinté Moka ou Wengé à section triangulaire, formant trois périmètres en forme de trapèze reliés entre eux par de précieux assemblages travaillés dans le bois. La façade des deux tiroirs est réalisée en MDF recouvert de cuir Pelle Frau® assorti au revêtement du plateau, tandis que la structure interne est réalisée en frêne massif teinté Wengé. Le plateau, la façade des tiroirs, les parois latérales et les portes d'accès au compartiment arrière sont recouverts de cuir Pelle Frau® ColorSphere. Le plateau est recouvert à l'aide d'une technique de revêtement spéciale, sans aucune couture visible.

Les compartiments sont préparés pour le passage des câbles et peuvent être utilisés pour accueillir des multiprises ou pour le câblage électrique Schuko ou USB. Il est également possible d'installer un dispositif de recharge par induction pour les smartphones sous le revêtement en cuir du plateau, mis en valeur par un logo marqué à chaud.

Die Struktur des Sockels besteht aus massivem Eschenholz, gebeizt in Mokka oder Wengé, mit einem dreieckigen Querschnitt, der drei trapezförmige Umrandungen bildet, die durch edle Holzbeschläge miteinander verbunden sind. Die Vorderseite der beiden Schubladen besteht aus MDF, das passend zur oberen Abdeckung mit Pelle Frau®-Leder bezogen ist, während die innere Struktur aus wengebeiztem massivem Eschenholz gefertigt ist. Die Schreibtischplatte, die Schubladenfront, die Seitenwände und die Zugangstüren zum hinteren Fach sind mit Pelle Frau®-Leder ColorSphere bezogen. Die Schreibtischplatte wird mit einer speziellen Bezugstechnik ohne sichtbare Nähte gearbeitet.

Die Fächer sind für die Kabelführung vorbereitet und können für Steckdosenleisten oder zur elektrischen Verkabelung mit Schuko-Steckern oder USB genutzt werden. Es besteht auch die Möglichkeit, ein Induktionsladegerät für Smartphones unter dem Lederbezug der Tischplatte zu installieren, das durch ein heißgeprägtes Logo hervorgehoben wird.



Nel disegnare i tavolini Pierre, Jean-Marie Massaud compie un grande lavoro sulla materia, esplorando le massime potenzialità espressive del marmo e reinterpretandole in modo completamente inedito.

Nei tre tavolini Pierre progettati per Poltrona Frau, la superficie del piano viene infatti ottenuta tagliando la lastra di marmo Nero Pagoda in tasselli di larghezza diversa, orientati in modo che le venature naturali del marmo diventino delle linee dritte ma sfalsate, parallele al lato maggiore del piano. L'effetto è molto grafico, moderno, elegantissimo, di quella semplicità apparente che presuppone invece una consumata perizia nella preparazione e nell'assemblaggio del materiale. La finitura in marmo Calacatta Oro è invece a lastra unica, rispettando le caratteristiche diverse di questa tipologia di marmo.

In entrambe le versioni, una cornice, solo apparentemente semplice, in alluminio lascia il massimo risalto alla bellezza senza artifici della superficie e dello spessore della pietra.

La struttura dei tavolini Pierre è composta da una cornice con profilo a L in alluminio e una base sottostante realizzata in tubolare di acciaio con piedi zigrinati in alluminio. Il tutto è verniciato con finitura Brunito. I piani sono realizzati in marmo, disponibili in marmo Nero Pagoda con finitura lucido Naturale o in marmo Calacatta Oro. Quest'ultimo può essere trattato con una finitura lucida, sulla quale viene applicata una vernice poliesteri trasparente che garantisce una maggiore resistenza superficiale, o con una finitura semilucida per un aspetto più naturale.

I piani in marmo Nero Pagoda sono realizzati accostando tasselli di larghezza differente tagliati in modo che le venature siano parallele al lato maggiore del piano, mentre i piani in marmo Calacatta Oro sono realizzati con un'unica lastra.

In designing the Pierre side tables, Jean-Marie Massaud carries out an in-depth study of the material, exploring the maximum expressive potential of marble and reinterpreting it in a completely original way. In fact, in the three Pierre side tables designed for Poltrona Frau, the top surface is obtained by cutting a sheet of Nero Pagoda marble into tiles of different width which are then turned so that the natural veins of the marble become straight lines running parallel to the longest side of the table. The effect is highly graphical, modern and stylish, simple on the surface yet requiring consummate expertise in the preparation and assembly of the material. Meanwhile, the Calacatta gold marble finish is obtained from a single sheet and respects the different characteristics of this type of marble. In both versions, an aluminium frame, deceptively straightforward in appearance, showcases the natural beauty of the surface. The Pierre side tables consist of an L-section aluminium frame and an underlying base made from tubular steel with knurled aluminium feet. The entire product is lacquered with a burnished finish. The marble tops are available in Nero Pagoda marble with Natural glossy finish or Calacatta gold marble. The latter can be treated with a glossy finish, to which a transparent polyester paint is applied to increase its surface resistance, or a semi-glossy finish for a more natural look. The tops in Nero Pagoda marble are made by combining tiles of different width cut in such a way that the veins run parallel to the longest side of the table, while the Calacatta gold marble tops are made from a single sheet.

Lors de la conception des tables basses Pierre, Jean-Marie Massaud a effectué un gigantesque travail sur la matière, en explorant au maximum les potentialités expressives du marbre et en les réinterprétant de manière totalement inédite. La surface du plateau des trois tables basses Pierre, conçues pour Poltrona Frau, est obtenue en taillant le bloc de marbre Noir Pagoda en morceaux de largeur différente, orientés de manière à ce que les veinures naturelles du marbre deviennent des lignes droites, parallèles au côté le plus grand du plateau. L'effet est très graphique, moderne, raffiné grâce à cette simplicité apparente qui suppose en réalité une grande expertise lors de la préparation et de l'assemblage de la matière. La finition en marbre Calacatta Or est quant à elle un bloc unique qui respecte les différentes caractéristiques de ce type de marbre. Pour toutes les versions, un cadre en aluminium, qui paraît simple, mais ne l'est seulement qu'en apparence, donne le maximum de reflet à la beauté sans artifices de la surface et de l'épaisseur de la pierre. La structure des tables basses Pierre se compose d'un cadre en profil en L en aluminium et d'une base réalisée en tubulaire en acier avec pieds moletés en aluminium. Le tout est verni avec finition brunie. Les plateaux sont réalisés en marbre, disponibles en marbre Noir Pagoda avec finition brillant Naturel ou en marbre Calacatta Or. Ce dernier peut être traité avec une finition brillante, sur laquelle est appliqué un vernis polyester transparent qui garantit une plus grande résistance de la surface, ou avec une finition semi-brillante pour un aspect plus naturel. Les plateaux Noir Pagoda sont réalisés en rapprochant des blocs de largeur différente, orientés de manière à ce que les veinures soient parallèles au côté le plus grand du plateau, tandis que les plateaux en marbre Calacatta Or sont réalisés avec un seul bloc.

Beim Entwurf der Beistelltische Pierre vollbringt Jean-Marie Massaud eine großartige Arbeit an der Materie, indem er das maximale expressive Potenzial des Marmors erforscht und auf völlig neue Weise interpretiert. Bei den drei für Poltrona Frau entworfenen Beistelltischen wird die Oberfläche der Tischplatte durch Zuschneiden der Nero Pagoda Marmorplatte in Elemente mit unterschiedlicher Breite erhalten. Sie sind so angeordnet, dass die natürlichen Maserungen des Marmors zu geraden, jedoch versetzten Linien werden, die zur längeren Seite der Tischplatte parallel verlaufen. Der Effekt ist ausgesprochen grafisch, modern und besonders elegant. Er zeigt sich mit jener scheinbaren Einfachheit, die hingegen eine ausgeprägte Fertigkeit bei der Vorbereitung und Zusammenstellung des Materials voraussetzt. Bei der Ausführung aus Calacatta Oro Marmor handelt es sich hingegen um eine einzige Platte, damit die unterschiedlichen Merkmale dieser Marmorsorte gewahrt werden. Bei beiden Versionen sorgt ein Aluminiumrahmen, der nur scheinbar einfach ist, für die optimale Betonung der naturbelassenen Schönheit der Oberfläche und die Dicke des Marmors. Die Struktur der Beistelltische Pierre besteht aus einem Rahmen mit L-Profil aus Aluminium und aus einer darunter befindlichen Basis aus Stahlrohr mit gerändelten Füßen aus Aluminium. Alles mit brüniertem polierter Lackierung.



↖ ↑ Pierre, nero Pagoda marble top with aluminium structure with a burnished finish

Jean-Marie Massaud
Pierre

Si piegano a ogni esigenza, ridisegnando con eleganza, leggerezza e discrezione gli angoli desiderati. Sono i separé modulari Plot. Disegnati da GamFratesi e prodotti da Poltrona Frau, i separé Plot sono caratterizzati da un design essenziale, che oltre a dividere gli ambienti della casa e garantire maggiore privacy, contribuisce a decorare l'ambiente. L'elemento simbolo del prodotto è la creazione di diversi pattern geometrici tramite l'utilizzo della pelle intrecciata. Nei pannelli Round l'intreccio gioca con la forma del cerchio, declinando le varie combinazioni, mentre nei pannelli Square la forma geometrica riproposta è il quadrato. Il separé Plot è disponibile a due, a tre o a quattro moduli. La struttura è realizzata con tubolari in alluminio impiallacciati con finitura frassino Moka. Gli elementi di giunzione tra tubolari verticali e orizzontali sono in metallo con finitura ottone opaco. I puntali conici nella parte inferiore, sempre in metallo, sono verniciati. La struttura poggia su piedini in metallo con finitura ottone opaco. Le fasce intrecciate agganciate ai tubolari metallici sono in Pelle Frau® ColorSphere® con abbinamenti colore prestabiliti.

They can be folded as required, redesigning any corner with elegance, delicacy and discretion. We are talking about the Plot modular room dividers. Designed by GamFratesi and produced by Poltrona Frau, the Plot room dividers have a simple design that embellishes the home in addition to creating separate spaces and guaranteeing greater privacy. The most distinctive detail of this product is the geometric patterns created using plaited leather. In the Round panels this weave plays with the shape of the circle, presenting various combinations, while in the Square panels the geometric shape is, as the name suggests, the square. The Plot room divider is available in two, three or four modules. The structure consists of aluminium tubing veneered with a moka ash finish. The vertical and horizontal tubes are connected with metal joints with matt brass finish. The conical caps at the bottom, also in metal, are painted. The structure is supported by metal feet with matt bronze finish. The woven bands hooked to the metal tubes are in Pelle Frau® ColorSphere® with pre-established colour combinations.

Ils se plient à toutes les exigences, redessinant avec élégance, légèreté et discrétion les angles désirés. Voilà les paravents modulaires Plot. Conçus par GamFratesi et produits par Poltrona Frau, les paravents Plot se caractérisent par un design essentiel, qui permet de décorer la pièce, en plus de séparer les environnements de la maison et de garantir une plus grande intimité. L'élément symbole du produit est la création de différents motifs géométriques et l'utilisation du cuir tressé. Dans les panneaux Round, l'entrelacement joue avec la forme du cercle, en déclinant les différentes combinaisons, alors que, dans les panneaux Square, la forme géométrique proposée est le carré. Le paravent Plot est disponible avec deux, trois ou quatre modules. La structure est réalisée avec des tubes plaqués aluminium avec finition frêne Moka. Les éléments de jonction entre les tubes verticaux et horizontaux sont en métal avec finition laiton opaque. Les embouts coniques de la partie inférieure, toujours en métal, sont peints. Les lanières entrelacées accrochées aux tubes métalliques sont en cuir Pelle Frau® ColorSphere en association avec les couleurs préétablies.

Sie richten sich nach jedem Bedürfnis und sorgen für ein elegantes, schwereloses und diskretes Design: die modularen Paravents Plot. Die von GamFratesi entworfenen und von Poltrona Frau gefertigten Paravents Plot zeichnen sich durch ein essentielles Design aus, das nicht nur die Räume des Heims trennt und mehr Privatsphäre garantiert, sondern auch als Dekoelement dient. Das Symbolelement des Produkts besteht in der Schaffung verschiedener geometrischer Muster durch die Verwendung von geflochtenem Leder. Bei den Paneelen Round ist es die Flechtarbeit mit der Kreisform, die in verschiedenen Kombinationen abgeleitet wird, während die geometrische Form der Paneele Square das Quadrat ist. Der Paravent Plot ist mit zwei, drei oder vier Modulen erhältlich. Die Struktur des Paravents Plot besteht aus furnierten Aluminiumrohren mit mokkafarbenem Eschen-Finish. Die Verbindungselemente zwischen senkrechten und waagrechten Rohren sind aus Metall mit mattem Messingfinish. Die kegelförmigen Fußkappen auf der Unterseite, ebenfalls aus Metall, sind grau lackiert. Die geflochtenen Streifen, die an die Metallrohre angehakt werden, sind aus Pelle Frau®-Leder ColorSphere gefertigt und weisen vorgegebene Farbkombinationen auf.

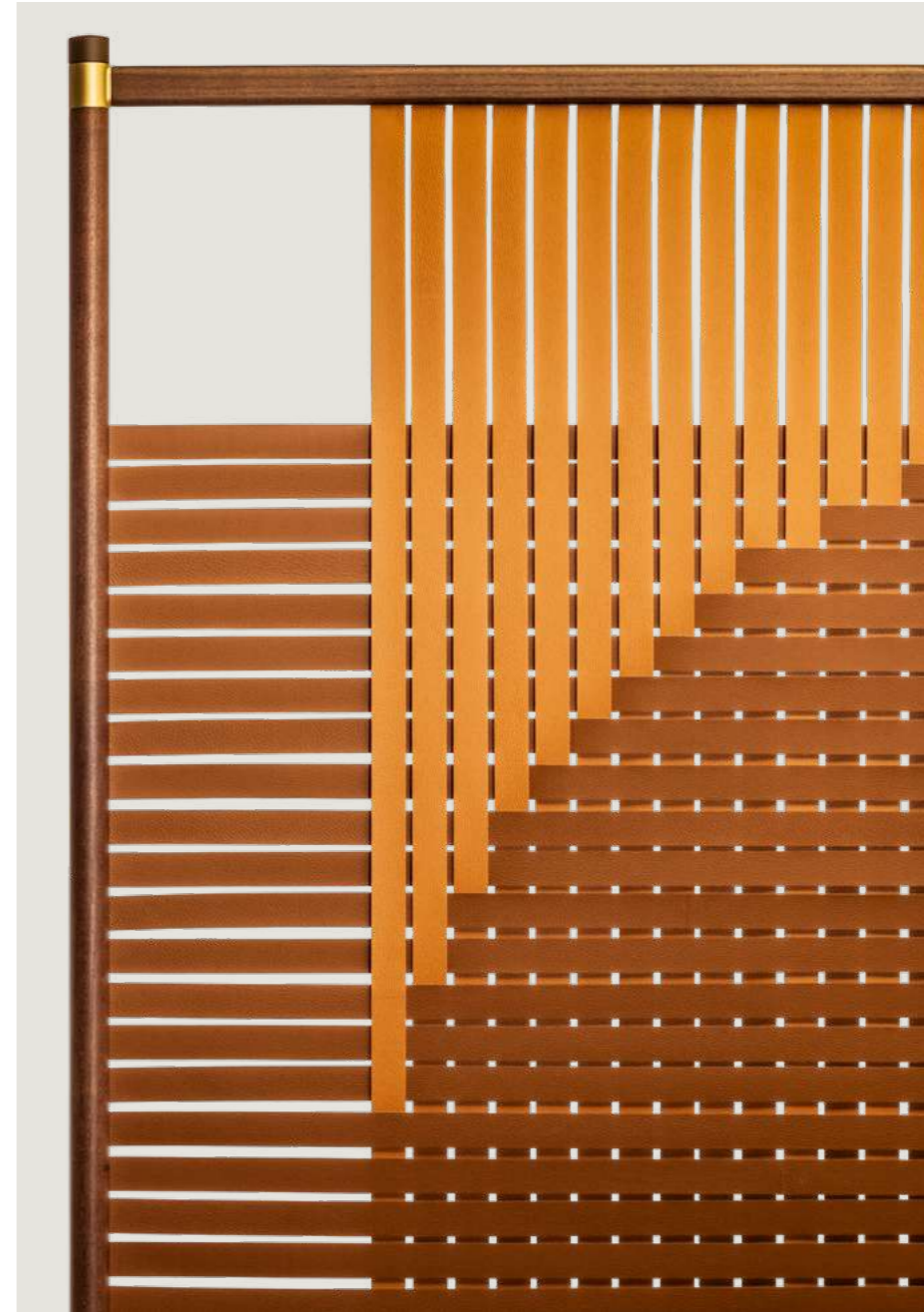

↖ ↑ Plot, Pelle Frau® SC 66 India / SC 67
Chiodi di garofano

GamFratesi
Plot



Le possibili combinazioni cromatiche tra fasce verticali e orizzontali sono:

- Pelle Frau® SC 26 Topo / SC 28 Seppia
- Pelle Frau® SC 44 Noisette / SC 42 Maquillage
- Pelle Frau® SC 44 Noisette / SC 99 Carrubo
- Pelle Frau® SC 66 India / SC 67 Chiodi di garofano
- Pelle Frau® SC 173 Glauco / SC 180 Celadon
- Pelle Frau® SC 248 Iris / SC 99 Carrubo

The possible colour combinations between the vertical and horizontal bands are:

- Pelle Frau® SC 26 Topo / SC 28 Seppia
- Pelle Frau® SC 44 Noisette / SC 42 Maquillage
- Pelle Frau® SC 44 Noisette / SC 99 Carrubo
- Pelle Frau® SC 66 India / SC 67 Chiodi di garofano
- Pelle Frau® SC 173 Glauco / SC 180 Celadon
- Pelle Frau® SC 248 Iris / SC 99 Carrubo

Les combinaisons chromatiques possibles entre les lanières verticales et horizontales sont :

- Pelle Frau® SC 26 Topo / SC 28 Seppia
- Pelle Frau® SC 44 Noisette / SC 42 Maquillage
- Pelle Frau® SC 44 Noisette / SC 99 Carrubo
- Pelle Frau® SC 66 India / SC 67 Chiodi di garofano
- Pelle Frau® SC 173 Glauco / SC 180 Celadon
- Pelle Frau® SC 248 Iris / SC 99 Carrubo

Bei den senkrechten und waagrechten Streifen sind folgende Farben möglich:

- Pelle Frau®-Leder SC 26 Topo / SC 28 Seppia
- Pelle Frau®-Leder SC 44 Noisette / SC 42 Maquillage
- Pelle Frau®-Leder SC 44 Noisette / SC 99 Carrubo
- Pelle Frau®-Leder SC 66 India / SC 67 Chiodi di garofano
- Pelle Frau®-Leder SC 173 Glauco / SC 180 Celadon
- Pelle Frau®-Leder SC 248 Iris / SC 99 Carrubo



↑ Plot, Pelle Frau® SC 44 Noisette / SC 42 Maquillage



↑ Plot, Pelle Frau®-Leder SC 173 Glauco / SC 180 Celadon

Soffi. La purezza della luce e del vetro soffiato da abili maestri veneziani. Il design minimale di GamFratesi ferma l'istante esatto in cui la soffiatura dà forma al vetro. Globi delicati e irregolari sembrano fuoriuscire da un sottile bracciale di cuoio, sospesi nello spazio per la forza di gravità.

Le lampade Soffi si compongono di due elementi, entrambi in vetro soffiato. Il globo esterno, etereo e quasi immateriale, ha una colorazione sfumata e digradante bianco latte o grigio fumé. All'interno il corpo illuminante, in vetro soffiato bianco opaco finitura perla, è visivamente più solido. Accendendo la lampada, affiora una luce omogenea e diffusa che esalta la sfumata colorazione del vetro esterno e la sua graduale trasparenza. Un effetto magico e armonioso, che si può interpretare in diverse scenografie di luce, ancora più suggestive perché ogni lampada Soffi è un pezzo unico. Differenze di sfumature e irregolarità della forma nascono dalla soffiatura di vetri colorati in pasta. Raffinata la lavorazione del bracciale in cuoio Saddle Extra, nelle due finiture Cammello o Talpa, con cuciture a contrasto e bordo a taglio netto tinto tono su tono. Un passante, sempre in cuoio, rende invisibile il punto di giunzione. Il marchio Poltrona Frau è impresso a fuoco sul bracciale. Tutte le parti metalliche interne sono in finitura ottone satinato. I rosoni sono in acciaio inox lucido con cavi trasparenti regolabili.

La collezione Soffi prevede tre dimensioni di lampade, piccola, media e grande, combinabili in diverse configurazioni. Accanto alla lampada singola, composizioni lineari a tre globi e composizioni a grappolo a tre o cinque globi. Due le composizioni chandelier: la prima è composta da due anelli concentrici di diametro diverso, rivestiti in cuoio Saddle Extra, che distanziano nove lampade di formato medio, sei sul cerchio più ampio e tre su quello interno, più piccolo. La composizione chandelier a diciotto globi è composta da tre anelli concentrici di diametro diverso, rivestiti in cuoio Saddle Extra, e posti ad altezze differenti e personalizzabili. Ad essi sono appese diciotto lampade di formato medio, nove sul cerchio più ampio, sei su quello intermedio e tre su quello minore.

Soffi. The purity of light and glass blown by skilful Venetian artisans. GamFratesi's minimalist design captures the exact moment in which the blowing technique gives the glass its form. Delicate and irregular globes seem to emerge from a slim saddle-leather strap, suspended in space by gravity.

Soffi lamps consist of two elements, both in blown glass. The outer globe, ethereal and almost weightless, is in faded milk white or smoky grey tones. Inside, the light fitting, in matt white blown glass with a pearl finish, is visibly more solid. The light produced by the lamp is evenly diffused and brings out the faded colour of the external glass and its gradual transparency. A magical and harmonious effect, perfect in various settings, made even more evocative by the unique nature of every Soffi lamp. The blowing of body-tinted glass produces different nuances and irregularities in the shape of the light. The refined Cuoio Saddle Extra leather strap comes with two finishes, Camel or Taupe, with contrast stitching and tone-on-tone raw-edge seam. A saddle-leather loop conceals the joint of the strap. The Poltrona Frau logo is branded on the strap. All internal metal parts have a brushed brass finish. The roses are in polished stainless steel with adjustable transparent cables.

The Soffi collection includes three sizes of lights, small, medium and large, which can be combined in different configurations. As well as the single lamps, linear compositions with three globes and bunch compositions with three or five globes. There are two chandelier compositions: the first consists of two concentric rings of different diameters, covered in Saddle Extra leather, which accommodate nine medium-sized lights, six on the larger ring and three on the smaller inner ring. The eighteen-globe chandelier composition consists of three concentric rings of different diameters, covered in Saddle Extra leather and positioned at different and customisable heights. Hanging from these are eighteen medium-size lights, nine on the larger ring, six on the medium ring and three on the smaller ring.

Soffi. La pureté de la lumière et du verre soufflé par d'habiles maîtres vénitiens. Le design minimaliste de GamFratesi fixe le moment exact où le soufflage donne forme au verre. Des globes délicats et irréguliers semblent émerger d'un fin bracelet de cuir, suspendus dans l'espace par la force de gravité.

Les lampes Soffi se composent de deux éléments en verre soufflé. Le globe extérieur, éthéré et presque immatériel, est nuancé et dégradé, de couleur blanc laiteux ou gris fumé. À l'intérieur, le corps de l'éclairage, en verre soufflé blanc mat avec une finition perlée, est visuellement plus solide. Lorsque la lampe est allumée, il en ressort une lumière homogène et diffuse qui met en valeur la coloration nuancée du verre extérieur et sa transparence progressive. Un effet magique et harmonieux qui peut être décliné dans différentes ambiances lumineuses, et d'autant plus suggestif que chaque lampe Soffi est une pièce unique. Les différentes nuances et les irrégularités de forme résultent du soufflage du verre coloré en pâte. Le bracelet en cuir Saddle Extra est élégamment réalisé en deux finitions, Cammello ou Talpa, avec des coutures en contraste et un bord à découpe nette teinté ton sur ton. Un passant, toujours en cuir, rend la jonction invisible. La marque Poltrona Frau est gravée sur le bracelet. Toutes les pièces métalliques internes sont en finition laiton satiné. Les rosaces sont en acier inoxydable poli avec des câbles transparents réglables.

La collection Soffi prévoit trois tailles de lampes, petite, moyenne et grande, qui peuvent être combinées dans différentes configurations. À côté de la lampe simple, des compositions linéaires à trois globes, et des compositions en grappes à trois ou cinq globes. Il existe deux compositions du lustre : la première est composée de deux anneaux concentriques de diamètres différents, recouverts de cuir Saddle Extra, où sont suspendues neuf lampes de taille moyenne, six lampes sont suspendues sur l'anneau avec le plus grand diamètre, trois sur celui avec le plus petit diamètre. La composition lustre à dix-huit globes se compose de trois anneaux concentriques de différents diamètres, recouverts de cuir Saddle Extra, placés à différentes hauteurs et personnalisables. Dix-huit lampes de moyen format y sont suspendues, neuf sur le plus grand cercle, six sur le cercle intermédiaire et trois sur le plus petit.

Soffi. Die Reinheit des Lichts und des von erfahrenen venezianischen Glasbläsermeistern geblasenen Glases. Das minimalistische Design von GamFratesi endet genau in dem Moment, in dem durch das Blasen dem Glas Form gegeben wird. Zarte und unregelmäßige Kugeln scheinen aus einem dünnen Lederband zu kommen, das durch die Schwerkraft im Raum schwebt.

Die Lampen Soffi bestehen aus zwei Elementen, beide aus geblasenem Glas. Der äußere Kugelkörper, ätherisch und fast immateriell, hat eine schattierte und schräge milchweiße oder rauchgraue Färbung. Im Inneren ist der Beleuchtungskörper aus mattweißem, mundgeblasenem Glas mit Perlmuttoberfläche optisch solider. Wenn die Leuchte eingeschaltet wird, entsteht ein homogenes und diffuses Licht, das die schattierte Farbe des Außenglases und dessen allmähliche Transparenz hervorhebt. Ein magischer und harmonischer Effekt, der in verschiedenen Beleuchtungssituationen eingesetzt werden kann, noch eindrucksvoller, weil jede Soffi-Leuchte ein Unikat ist. Unterschiede in den Farbtönen und Unregelmäßigkeiten in der Form kommen durch das Einblasen von farbiger Glaspaste zustande. Raffiniert ist das Band aus Cuoio Saddle Extra-Leder, in den beiden Ausführungen Cammello oder Talpa, mit kontrastierenden Nähten und einer sauberen, Ton in Ton gefärbten Kante. Eine Lederschleife macht das Gelenk unsichtbar. Das Logo von Poltrona Frau ist auf dem Band eingebrannt. Alle inneren Metallteile sind aus satiniertem Messing gefertigt. Die Rosetten sind aus poliertem Edelstahl mit verstellbaren transparenten Kabeln.

Die Soffi-Kollektion umfasst drei Größen von Leuchten, klein, mittel und groß, die in verschiedenen Konfigurationen kombiniert werden können. Neben der Einzelleuchte gibt es lineare Kompositionen mit drei Kugeln und Clusterkompositionen mit drei oder fünf Kugeln. Es gibt zwei Kronleuchter-Kompositionen: Die erste besteht aus zwei konzentrischen Ringen mit unterschiedlichen Durchmessern, die mit Cuoio Saddle Extra-Leder bezogen sind und neun mittelgroße Lampen beherbergen, sechs auf dem größeren Kreis und drei auf dem kleineren inneren Kreis. Die Kronleuchterkomposition mit achtzehn Kugeln besteht aus drei konzentrischen Ringen mit unterschiedlichen Durchmessern, die mit Cuoio Saddle Extra-Leder überzogen sind und in verschiedenen Höhen platziert werden können. An ihnen hängen achtzehn mittelgroße Lampen, neun an dem größeren, sechs an dem mittleren und drei an dem kleineren Ring.



GamFratesi
Soffi



Disegnata dal duo Spalvieri & Del Ciotto per Poltrona Frau, la poltrona Times Lounge ha una struttura sofisticata e leggerissima, un rivestimento che come un abito sartoriale ne prende naturalmente le forme, rendendole morbide e accoglienti. Il pouf Times Lounge segue le stesse linee concettuali. Il risultato finale è un oggetto che nasce come abbinamento alla poltrona per migliorarne ulteriormente il comfort ma ha una sua singola dignità progettuale, tale da renderlo utilizzabile anche da solo come seduta temporanea.

La struttura della poltrona Times Lounge è realizzata in massello di frassino tinto Moka o Wengé. Il legno è a sezione circolare nelle parti a vista e a sezione ovale per le traverse di collegamento inferiori. Il supporto della cuscinatura della poltrona abbraccia la struttura in legno, ed è realizzato in Pelle Frau®. Un tessuto tecnico di supporto posto sotto il sedile funge da molleggio.

Designed by Spalvieri & Del Ciotto for Poltrona Frau, the Times Lounge armchair has a sophisticated and ultra-light structure and a cover which naturally assumes its forms like a tailored suit, making it soft and welcoming. The Times Lounge pouf follows the same conceptual lines. The end product is an item designed to complement the armchair and further enhance the experience of comfort, but it is also able to stand alone and be used as a temporary seat.

The structure of the Times Lounge armchair is made from solid ash in a visible circular cross section and an oval cross section for the lower connecting beams. The armchair cushion support embraces the wooden structure and is made from Pelle Frau® leather. A supporting technical textile located under the seat acts as a spring.

Conçu par le duo Spalvieri & Del Ciotto pour Poltrona Frau, le fauteuil Times Lounge dispose d'une structure sophistiquée et très légère. Le revêtement, tel un vêtement hautecouture en épouse naturellement les formes, en les rendant souples et accueillantes. Le pouf Times Lounge suit les mêmes lignes conceptuelles. Le résultat final est un objet qui a été créé en combinaison avec le fauteuil pour améliorer davantage son confort, mais qui possède sa propre dignité de conception, de sorte qu'il peut également être utilisé seul comme siège temporaire.

La structure du fauteuil Times Lounge est fabriquée en frêne massif teinté Moka ou Wengé. Le bois est à section circulaire dans les parties visibles et à section ovale pour les traverses de jonction inférieures. Le support des coussins du fauteuil englobe la structure en bois et il est fabriqué en cuir Pelle Frau®. Un tissu technique de support situé sous le siège sert de suspension.

Der Sessel Times Lounge wurde vom Duo Spalvieri & Del Ciotto für Poltrona Frau entworfen und weist eine raffinierte und federleichte Struktur auf. Der Bezug übernimmt die Formen wie ein Maßanzug auf natürliche Weise und macht sie weich und einladend. Der Pouf Times Lounge folgt den gleichen konzeptionellen Linien. Das Endergebnis ist ein Möbelstück, das in Kombination mit dem Sessel entstanden ist, um dessen Komfort noch weiter zu verbessern, das aber auch eine eigene gestalterische Würde hat, so dass es auch allein als temporäre Sitzgelegenheit nutzbar ist.

Die Struktur ist aus mokka- oder wengéfarbenen gebeizter Massivesche. Das Holz weist in den sichtbaren Bereichen einen kreisförmigen Querschnitt auf und bei den unteren Verbindungsstreben einen ovalen Querschnitt. Die Halterung der Kissen des Sessels umfasst die Holzstruktur und ist aus Pelle Frau®-Leder gefertigt. Ein Techno-Stoff, der unter der Sitzfläche zur Halterung angebracht ist, dient als Federung.



Spalvieri & Del Ciotto Times Lounge

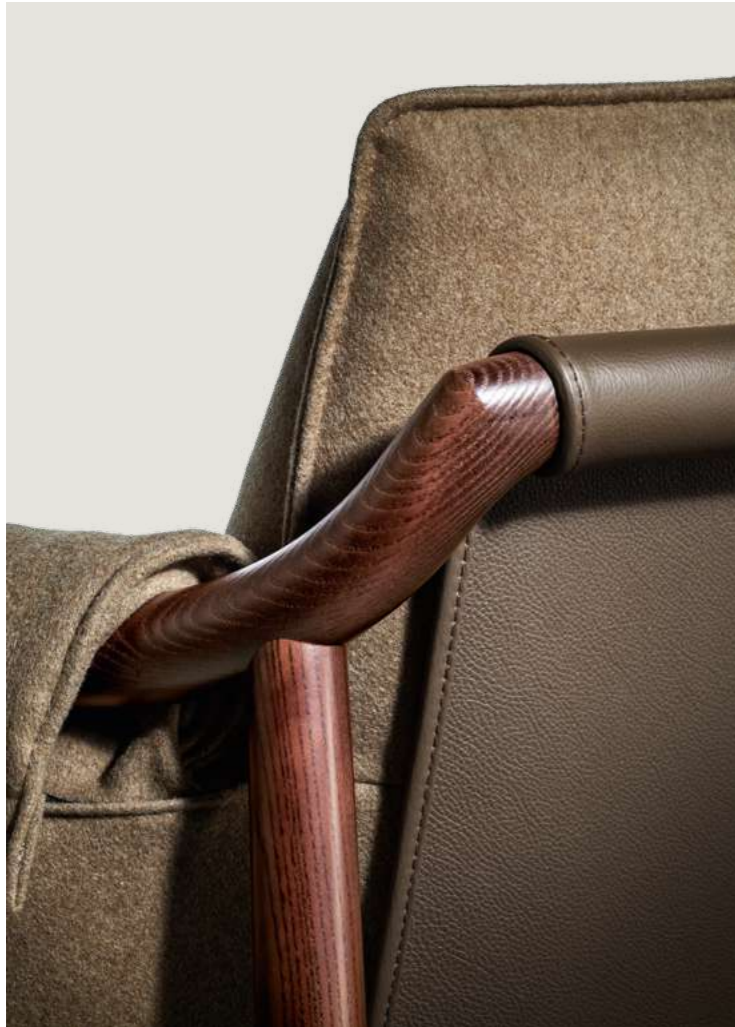

L'imbottitura dei cuscini dello schienale e del sedile è in poliuretano espanso e ovatta poliestere, mentre l'imbottitura dei braccioli è in ovatta poliestere. La fodera dei cuscini di schienale e braccioli è cucita in un unico elemento, la fodera del cuscino sedile è singola e viene agganciata al resto della fodera. I cuscini sono assicurati alla struttura mediante cerniere nascoste e bottoni automatici. I cuscini possono essere rivestiti in Pelle Frau® o in tessuto. In entrambi i casi il rivestimento è sfoderabile. Un rivestimento supplementare è acquistabile separatamente.

The seat and backrest cushions are padded with polyurethane foam and polyester wadding while the armrests are padded with polyester wadding. The lining of the backrest and armrest cushions is stitched as a single element, the lining of the seat cushion is separate and attached to the rest of the lining. The cushions are secured to the structure using hidden zips and snap buttons. The cushions can also be covered with Pelle Frau® leather or fabric. In both cases the cover can be removed. An additional cover can be purchased separately.

Le rembourrage des coussins du dossier et de l'assise est en polyuréthane expansé et ovate polyester, tandis que le rembourrage des accoudoirs est en ovate polyester. La housse des coussins du dossier et des accoudoirs est cousue en un élément unique, la housse du coussin de l'assise est unique et accrochée au reste de la housse. Les coussins sont fixés à la structure grâce à des fermetures à glissière cachées et des boutons-pression automatiques. Les coussins peuvent être recouverts de cuir Pelle Frau® ou de tissu. Dans les deux cas, le revêtement supplémentaire est achetable séparément.

Die Polsterung der Kissen von Rückenlehne und Sitzfläche ist aus Polyurethanschaum und Polyesterwatte, während die Polsterung der Armlehnen aus Polyesterwatte ist. Das Futter der Kissen von Rückenlehne und Armlehnen ist in einem einzigen Element genäht, während das Futter des Sitzkissens unabhängig und an das restliche Futter angehängt ist. Die Kissen sind mit verdeckten Reißverschlüssen und Druckknöpfen an der Struktur befestigt. Die Kissen können mit Pelle Frau®-Leder und Stoff bezogen werden. In beiden Fällen ist der Bezug abnehmbar. Ein zusätzlicher Bezug kann separat gekauft werden.

La struttura del pouf Times Lounge è in legno massello di Frassino ed è caratterizzata da due cavalletti laterali a sezione circolare collegati da due traverse a sezione ovale che riprendono gli stili della poltrona. È disponibile nelle finiture tinto Moka o Wengé. Una fascia in Pelle Frau® forma la superficie tesa dove si incrocia al di sopra il secondo rivestimento imbottito, in poliuretano espanso e ovatta poliestere. Il rivestimento è disponibile in Pelle Frau® o in tessuto. In entrambi i casi il rivestimento superiore imbottito è sfoderabile. Times Lounge è certificata FSC® 100% in tutte le combinazioni di rivestimento che prevedono l'utilizzo di Pelle Frau® e di tessuto non contenente viscosa di origine forestale.

The structure of the Times Lounge pouf is in solid ash and is distinctive for its two circular-section stands at the sides connected by two oval-section bars which echo the design choices of the armchair. It is available with a moka- or wenge-stained finish. A band of Pelle Frau® leather forms the taut surface over which the second padded cover, in polyurethane foam and polyester wadding, is positioned. The upholstery is available in Pelle Frau® leather or fabric. In both cases the upper padded cover can be removed. Times Lounge is 100% FSC™ certified for all upholstery combinations that involve the use of Pelle Frau® leather and fabric not containing viscose deriving from forests.

La structure du pouf Times Lounge est réalisée en frêne massif et se caractérise par deux chevalets latéraux à section circulaire reliés par deux traverses à section ovale qui rappellent le style du fauteuil. Il est disponible en finition teintée Moka ou Wengé. Une bande en cuir Pelle Frau® forme la surface tendue où se croise la seconde housse rembourrée en mousse de polyuréthane et ovate de polyester. Le revêtement est disponible en cuir Pelle Frau® ou en tissu. Dans les deux cas, le revêtement supérieur rembourré est déhoussable. Times Lounge est certifié 100% FSC™ pour toutes les combinaisons de revêtement qui prévoient l'utilisation de cuir Pelle Frau® et de tissu ne comportant pas de viscosité d'origine forestière.

Die Struktur des Times Lounge Poufs ist aus Massivesche gefertigt und zeichnet sich durch zwei seitliche Böcke mit rundem Querschnitt aus, die durch zwei Querstreben mit ovalem Querschnitt verbunden sind und an den Stil des Sessels erinnern. Die Oberflächen mokka- oder wengéfarben gebeizt erhältlich. Ein Streifen aus Pelle Frau®-Leder bildet die gespannte Fläche, auf der sich der zweite Polsterbezug aus Polyurethanschaum und Polyesterwatte überkreuzt. Der Bezug ist in Pelle Frau®-Leder oder Stoff erhältlich. In beiden Fällen ist der obere, gepolsterte Bezug abnehmbar. Times Lounge ist zu 100% FSC™-zertifiziert, und zwar in allen Polsterkombinationen mit Pelle Frau®-Leder und nicht viskosehaltigen Stoffen aus der Forstwirtschaft.



↖ ↑ Times Lounge, fabric Loro Piana Altai Melange Sitatunga + Pelle Frau® SC 179 Brughiera with moka stained ash structure

Prodotto-simbolo dell'azienda, la poltrona Vanity Fair riassume in sé tutti quei valori di eleganza senza tempo, qualità dei materiali, perizia artigianale che negli anni hanno reso celebre il marchio Poltrona Frau. Ufficialmente denominata "modello 904" ma conosciuta, dal 1984, come Vanity Fair, questa seduta è diventata una delle icone universalmente riconosciute del design italiano. Il progetto, entrato in produzione nel 1930, è stato rielaborato da Poltrona Frau Style & Design Centre a partire dai disegni lasciati da Renzo Frau alla moglie Savina. In occasione del 90esimo anniversario della poltrona Vanity Fair, l'azienda ha chiesto al designer Roberto Lazzeroni di rivisitarla, adattandone le proporzioni per offrire una seduta ancora più comoda e accogliente. Il pouf Vanity Fair XC, completa la collezione. Le sue linee curve e organiche si rifanno al linguaggio della poltrona, rielaborando i segni caratteristici dello stile Déco per farli diventare un oggetto senza tempo. Può essere anche in versione apribile con un comodo contenitore interno.

The company's most iconic product, the Vanity Fair armchair encapsulates all of the values of timeless elegance, quality materials and consummate craftsmanship that have made the Poltrona Frau brand a renowned name over the years. Officially called "model 904" but known, since 1984, as Vanity Fair, this seat has become one of the universal icons of Italian design. The project, which first went into production in 1930, has been revamped by the Poltrona Frau Style & Design Centre on the basis of designs that Renzo Frau left his wife, Savina. To mark the 90th anniversary of the Vanity Fair armchair, the company asked designer Roberto Lazzeroni to revisit it and adjust its proportions to make it even more comfortable and welcoming. The Vanity Fair XC pouf completes the collection. Its curved and organic lines are inspired by the armchair and reinterpret the typical hallmarks of the Art Deco style to make the object a timeless classic. It can also come in a version with practical internal storage compartment.

Produit symbole de l'entreprise, le fauteuil Vanity Fair résume à lui seul toutes ces valeurs d'élégance intemporelle, de qualité des matières, de qualité artisanale qui ont rendu célèbre la marque Poltrona Frau. Officiellement appelé « modèle 904 » mais connu depuis 1984 sous le nom de Vanity Fair, ce fauteuil est devenu l'une des icônes universellement reconnues du design italien. Le projet, entré en production en 1930, a été retravaillé par Poltrona Frau Style & Design Centre à partir des dessins laissés par Renzo Frau à sa femme Savina. À l'occasion du 90ème anniversaire du fauteuil Vanity Fair, l'entreprise a demandé au designer Roberto Lazzeroni de le revisiter en adaptant ses proportions, pour offrir une assise encore plus confortable et accueillante. Le pouf Vanity Fair XC complète la collection. Ses lignes courbes et organiques font référence au langage du fauteuil, retravaillant les signes caractéristiques du style Art déco pour en faire un objet intemporel. Il est également disponible dans une version ouvrable avec un conteneur interne pratique.

Der Sessel Vanity Fair ist das Symbol-Produkt der Firma: Er fasst in sich all jene Werte zusammen, die die Marke Poltrona Frau im Laufe der Jahre berühmt gemacht haben: zeitlose Eleganz, hochqualitative Materialien, handwerkliches Können. Dieses Sitzmöbel mit der offiziellen Bezeichnung „modell 904“, das seit 1984 als Vanity Fair bekannt ist, wurde zu einer der universal anerkannten Ikonen des italienischen Designs. Das Projekt, das 1930 in die Produktion ging, wurde anscheinend ausgehend von den Zeichnungen, die Renzo Frau seiner Gattin Savina hinterlassen hatte, vom Poltrona Frau Style & Design Centre neu überarbeitet. Anlässlich des 90. Jahrestags des Sessels Vanity Fair bat die Firma Designer Roberto Lazzeroni um Überarbeitung, um seine Proportionen anzugleichen und damit ein noch bequemeres und einladenderes Sitzmöbel zu schaffen. Der Pouf Vanity Fair XC vervollständigt die Kollektion. Seine geschwungenen und organischen Linien nehmen Bezug auf die Sprache des Sessels und verarbeiten die charakteristischen Zeichen des Art-Déco-Stils zu einem zeitlosen Objekt. Er ist auch in einer aufklappbaren Version mit einem praktischen Innenbehälter erhältlich.



Poltrona Frau Style & Design Centre Vanity Fair XC

Il pouf Vanity Fair XC ha la struttura in multistrato di Betulla. L'imbottitura è realizzata in poliuretano espanso. Lo zoccolo, realizzato in fibra di legno MDF verniciato nero testurizzato, nasconde quattro ruote piroettanti in materiale plastico incassate sul fondo del pouf. Il rivestimento può essere in Pelle Frau® o in tessuto. Una targhetta metallica con logo Poltrona Frau® realizzata in ottone con finitura Dorata o Canna di Fucile è posizionata sul retro del pouf. Il pouf Vanity Fair XC con vano contenitore ha la struttura in multistrato di Betulla tamponata all'interno del vano con pannelli in cartone pressato ad alta densità. Il coperchio con imbottitura in poliuretano espanso è realizzato in multistrato di Betulla. Il vano contenitore è rivestito nelle parti interne da tessuto tecnico di colore nero. Il meccanismo di apertura è dotato di un sistema che blocca il coperchio quando aperto e ne ammortizza la chiusura. Tutte le parti metalliche del meccanismo e le cerniere sono realizzate in acciaio nichelato.

The Vanity Fair XC pouf has a birch plywood structure. The padding is in polyurethane foam. The MDF base with textured black varnish finish conceals four plastic swivel castors which are fitted to the bottom of the pouf. The upholstery is available in Pelle Frau® leather or fabric. A brass plate with the Poltrona Frau® logo and gold or gunmetal grey finish is positioned at the back of the pouf. The Vanity Fair XC pouf with storage compartment has a birch plywood structure with high-density millboard panel infill inside the storage space. The lid with polyurethane foam padding is in birch plywood. The inside of the storage compartment is lined with black technical fabric. The opening mechanism is equipped with a system that holds the cover in place when it is opened and softens its closure. All metal parts of the mechanism and the hinges are in nickel-plated steel.

La structure du pouf Vanity Fair XC est en multiplis de bouleau. Le rembourrage est en mousse de polyuréthane. Le socle, réalisé en fibre de bois MDF texturé et peint en noir, dissimule quatre roulettes pivotantes en matière plastique encastrées dans le fond du pouf. Le revêtement peut être en cuir Pelle Frau® ou en tissu. Une plaque métallique avec le logo Poltrona Frau® en laiton avec une finition couleur dorée ou canon de fusil est positionnée au dos du pouf. La structure du pouf Vanity Fair XC avec compartiment de rangement est en multiplis de bouleau avec des panneaux en carton pressé haute densité à l'intérieur du compartiment. Le couvercle avec rembourrage en mousse de polyuréthane est fabriqué en multiplis de bouleau. Les parties internes du compartiment de rangement sont recouvertes de tissu technique noir. Le mécanisme d'ouverture est équipé d'un système qui bloque le couvercle lorsqu'il est ouvert et amortit la fermeture. Toutes les parties métalliques du mécanisme et les charnières sont en acier nickelé.

Der Pouf Vanity Fair XC hat eine Struktur aus Multischicht-Birkenholz. Die Polsterung besteht aus Polyurethanschaum. Hinter dem Sockel aus strukturiertem, schwarz lackiertem MDF-Holz verbergen sich vier Kunststoff-Lenkrollen, die in den Boden des Poufs eingelassen sind. Der Bezug kann in Pelle Frau®-Leder oder Stoff ausgeführt werden. Auf der Rückseite des Poufs befindet sich eine Metallplakette mit dem Poltrona Frau®-Logo aus Messing mit Gold- oder Gunmetal-Finish. Der Pouf Vanity Fair XC mit Staufach hat eine Struktur aus Multischicht-Birkenholz mit hochdichten gepressten Kartonplatten im Inneren des Fachs. Die Abdeckung mit Polyurethanschaum-Polsterung ist aus Multischicht-Birkenholz gefertigt. Die Innenteile des Stauraums sind mit schwarzem technischem Stoff bezogen. Der Öffnungsmechanismus ist mit einem System ausgestattet, das den Deckel im geöffneten Zustand blockiert und den Verschluss dämpft. Alle Metallteile des Mechanismus und die Scharniere sind aus vernickeltem Stahl.



Poltrona Frau Style & Design Centre Pouf Vanity Fair XC

Con il letto Volare Due, Roberto Lazzeroni riprende dal precedente Volare il gioco tra tensione e sospensione che scandisce i diversi volumi e gli accostamenti fra pelle, legno, cuoio e tessuto. Il risultato è una nuova versione in grado di esprimere la stessa eleganza del modello originario senza la maestosità impegnativa di un letto a baldacchino. Il design puntuale dà forma a una struttura importante, lussuosa nelle lavorazioni e nei materiali naturali, ma discreta e misurata. Il letto Volare Due diventa un'oasi di comfort e riposo perfetta per il centro stanza, così come accostato a una parete. Un oggetto caldo e accogliente nei colori, nelle imbottiture e negli accostamenti materici. Il letto Volare Due ha la struttura in massello di frassino a sezione triangolare con finitura Moka. Il giroletto è in legno toulipier interamente rivestito in Cuoio Saddle Extra o Pelle Frau® come la testata, realizzata in massello di faggio con traverse interne in multistrato di betulla e tamponature con pannelli di faesite. La testata è fissata alla struttura per mezzo di distanziali in metallo con finitura Canna di fucile e bloccati da piastrelle nella stessa finitura. Traversa e piede centrale, piastre angolari e mensole sono realizzati in lamiera d'acciaio verniciati neri.

With the Volare Due bed, Roberto Lazzeroni revisits the previous Volare, playing with the contrast between tension and suspension that accentuates the various volumes of the bed and its combinations of leather, wood, saddle leather and fabric. The result is a new version of the product which exudes the same elegance as the original model but without the imposing grandeur of a four-poster bed. The precise design gives rise to a sizeable structure, luxurious in terms of its processing and natural materials, yet discrete and measured at the same time. The Volare Due bed becomes an oasis of comfort and relaxation, perfect for a position in the middle of the room but equally at home against the wall. A warm and welcoming object in terms of its colours and textural combinations. The Volare Due bed has a triangular profile in solid ash wood with moka finish. The bed frame is in tulipwood and entirely upholstered in Cuoio Saddle Extra or Pelle Frau® leather, just like the headboard, which is made of solid beech with internal crossbars in birch plywood and infill with hardboard panels. The headboard is attached to the structure using metal spacers with gunmetal grey finish and held in place using plates with the same finish. The central crossbar and leg, corner plates and cable brackets are made from black painted steel sheet metal.

Avec le lit Volare Due, Roberto Lazzeroni reprend du Volare précédent le jeu de tension et de suspension qui marque les différents volumes et les associations de cuir, bois, peau et tissu. Le résultat : une nouvelle version capable d'exprimer la même élégance que le modèle original sans la majestuosité exigeante d'un lit à baldaquin. La conception précise donne forme à une structure importante, luxueuse par son exécution et ses matériaux naturels, mais discrète et mesurée. Le lit Volare Due devient une oasis de confort et de repos, parfait pour le centre de la pièce, aussi bien que lorsqu'il est placé contre un mur. Un objet chaleureux et accueillant par ses couleurs, son rembourrage et ses combinaisons de matériaux. La structure du lit Volare Due est en frêne massif à section triangulaire, avec finition Moka. Le cadre du lit est en toulipier entièrement recouvert de cuir Cuoio Saddle Extra ou Pelle Frau®, tout comme la tête de lit, en hêtre massif avec traverses internes en multiplis de bouleau et panneaux de remplissage en faésite. La tête de lit est fixée à la structure à l'aide d'entretoises métalliques en finition couleur canon de fusil et verrouillée par des plaques dans la même finition. La traverse et le pied central, les plaques d'angle et les étagères sont réalisés en tôle d'acier peinte en noir.

Mit dem Bett Volare Due knüpft Roberto Lazzeroni an das vorherige Volare an, das Spiel zwischen Spannung und Federung, das die verschiedenen Größen und die Kombinationen aus Leder, Holz und Stoff kennzeichnet. Das Ergebnis ist eine neue Version, die die gleiche Eleganz wie das ursprüngliche Modell zum Ausdruck bringt, ohne die anspruchsvolle Erhabenheit eines Himmelbettes. Das präzise Design gibt einer bedeutenden Struktur Gestalt, luxuriös in der Verarbeitung und den natürlichen Materialien, aber diskret und gemäßigt. Das Bett Volare Due wird zu einer Oase des Komforts und der Ruhe, die sowohl in der Mitte des Raumes als auch an einer Wand aufgestellt werden kann. Ein warmes und einladendes Objekt mit seinen Farben, Bezügen und Materialkombinationen. Das Bett Volare Due hat eine Struktur aus massivem Eschenholz mit dreieckigem Querschnitt und mokkafarbenem Finish. Der Bettrahmen ist aus Toulipierholz gefertigt und komplett Cuoio Saddle Extra-Leder oder Pelle Frau®-Leder bezogen, ebenso wie das Kopfteil, das aus massivem Buchenholz mit inneren Querstreben aus mehrschichtigem Birkenholz und einer Füllung aus Faesitplatten besteht. Das Kopfteil wird mit Hilfe von Abstandshaltern aus Metall in Rotgussoptik an der Struktur befestigt und durch Platten in derselben Optik verdeckt. Mitteltraverse und Fuß, Eckplatten und Fachböden sind aus schwarz lackiertem Stahlblech gefertigt.

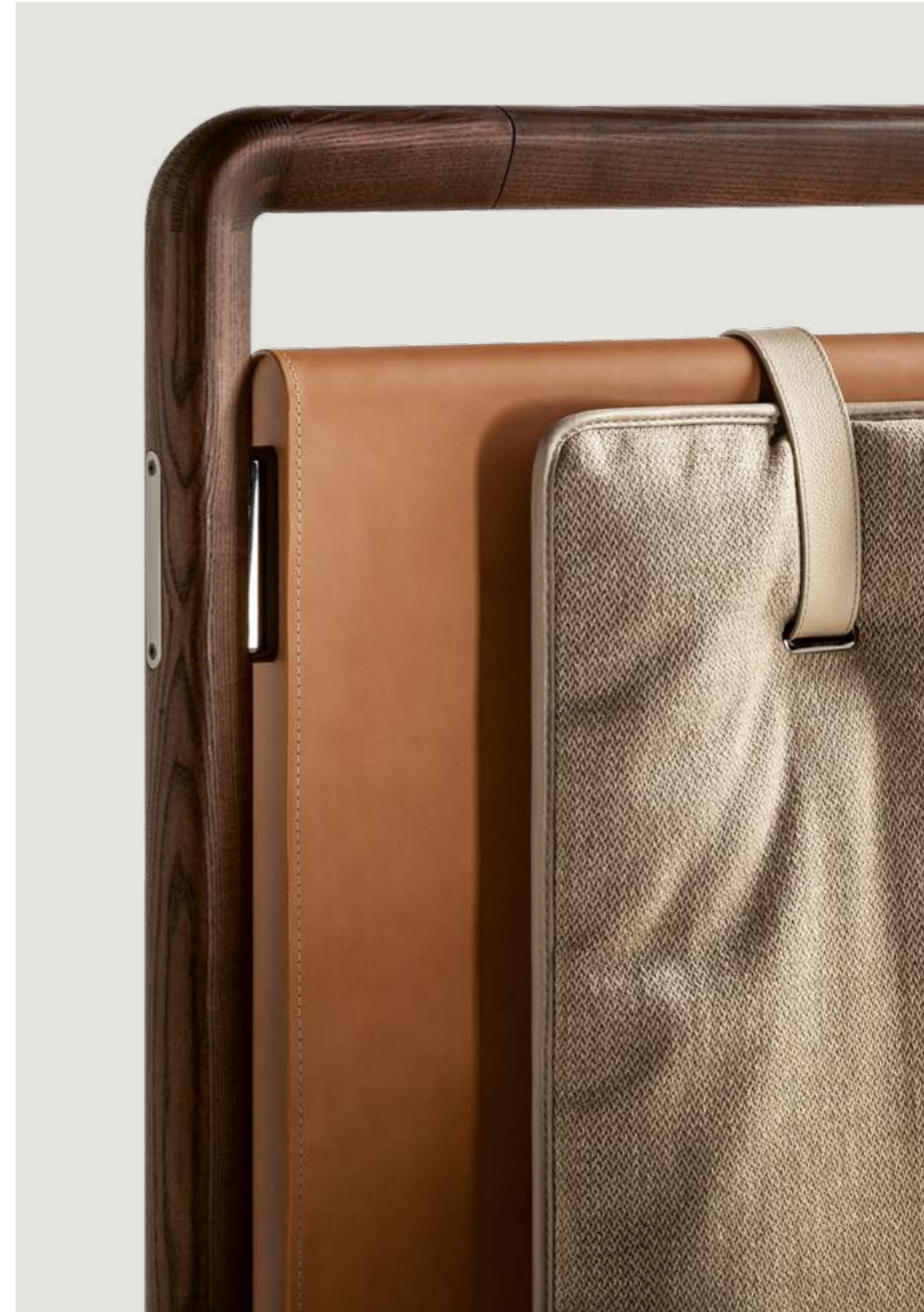

↖ ↑ Volare Due, Saddle Extra Cammello + fabric Milano 02 with moka stained ash structure

Roberto Lazzeroni Volare Due



Due ricchi e soffici cuscini, con imbottitura in ovatta poliestere e tela di cotone, sono agganciati alla testata tramite due cinghie in pelle. Nella parte frontale della testata le cinghie penetrano un occhiello in metallo con finitura canna di fucile e sono bloccate sul retro da bottoni, anch'essi in finitura canna di fucile e con logo Poltrona Frau. Il rivestimento dei cuscini è in Pelle Frau® o in tessuto rifinito da filetti perimetrali in pelle.

Two soft and sumptuous pillows, padded with polyester wadding and cotton canvas, are attached to the headboard via two leather belts. On the front of the headboard the belts pass through a metal eyelet with gunmetal grey finish and are fixed to the back by buttons also with a gunmetal grey finish and the Poltrona Frau logo. The cushions are upholstered in Pelle Frau® leather or fabric refined with leather border piping.

Deux coussins riches et moelleux, rembourrés avec de la ouate de polyester et de la toile de coton, sont fixés à la tête de lit par deux sangles en cuir. À l'avant de la tête de lit, les sangles passent dans un œillet métallique en finition couleur canon de fusil et sont bloquées à l'arrière par des boutons, également en finition couleur canon de fusil et portant le logo Poltrona Frau. Les coussins sont recouverts de cuir Pelle Frau® ou de tissu finis par un passepoil en cuir.

Zwei dicke und weiche Kissen, gepolstert mit Polyesterwatte und Baumwollgewebe, sind mit zwei Lederriemen am Kopfteil befestigt. An der Vorderseite des Kopfteils durchlaufen die Riemen eine Metallöse in Rotgussoptik und werden an der Rückseite durch Knöpfe befestigt, die ebenfalls in Rotgussoptik gehalten sind und das Poltrona Frau-Logo tragen. Die Kissen sind mit Pelle Frau®-Leder oder -Stoff bezogen und mit Lederpaspeln versehen.



Altai Unito

Category Aboriginal

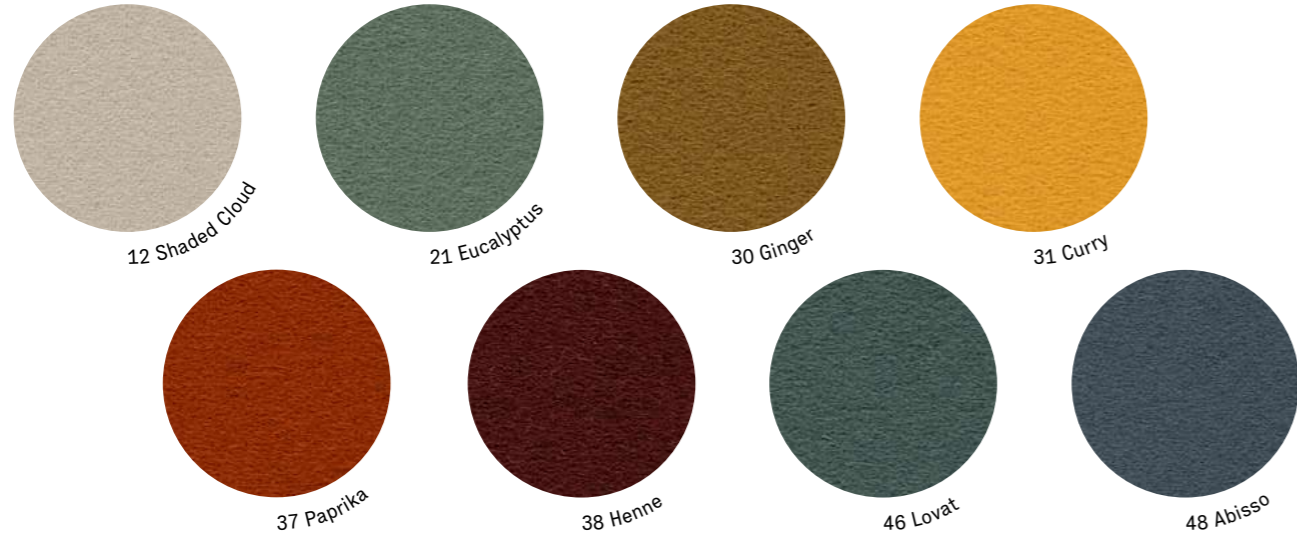

Altai Melange

Category Aboriginal

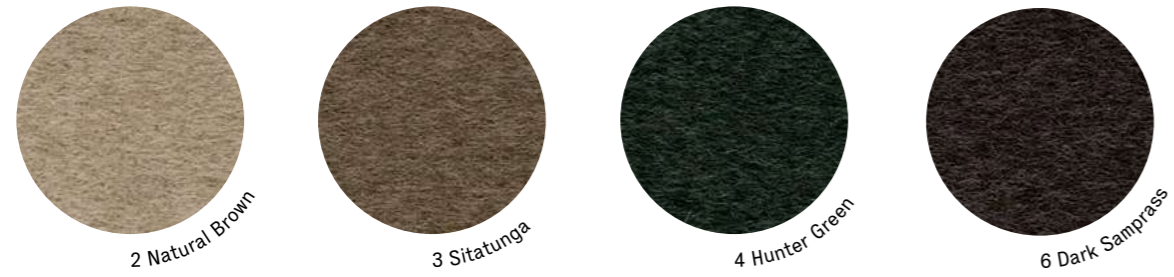

Ladakh

Category Kashmiri



Pecora Nera

Category Aboriginal



I Tessuti

Poltrona Frau wears Loro Piana Interiors

A-Z Technical Drawings

114 Archibald Gran Comfort

115 Archibald Stool

114 Aspen

116 Bob Bistrot

117 Candela Milano

118 Ginger

119 Ginger Ale

122 I Cuscini Decorativi - Loro Piana Interiors

123 In the Mood

134 Infinito[∞]

135 Iren

136 Kyoto

137 Lola Darling

138 Mesa Due

140 Mi

141 Peak-a-Book

142 Pierre

143 Plot

145 Soffi

148 Times Lounge

149 Vanity Fair XC

150 Volare Due

Archibald Gran Comfort — Armchair

5506120

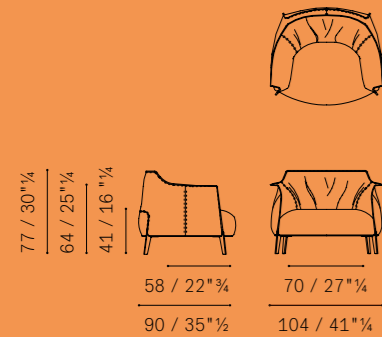
**Archibald Gran Comfort — Finishes****Base.** Four steel feet connected to a ruthenium finished frame.**Upholstery.** In Pelle Frau® leather or fabric.

- Safari
- Fabric B (only Gaban and Loop fabrics)
- C.O.M. following technical checks

Stitching.Leather version

- Tone-on-tone stitching
 - Contrasting stitching
- Fabric version Tone-on-tone

Removability. Always possible.**Archibald Gran Comfort — Ottoman**

5506520

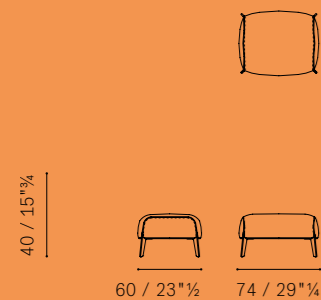
**Aspen — Finishes****Colours.**

- 1 Zen Blend
- 2 Sitatunga Gold

Dimensions. 140 × 180 cm**Composition.** 41% Alpaca + 39% Wool + 20% Polyamide**Weight.** 800 gsm**Characteristics.**

- Martindale 24,000 cycles.
- Naturally fire resistant
- Soft to the touch

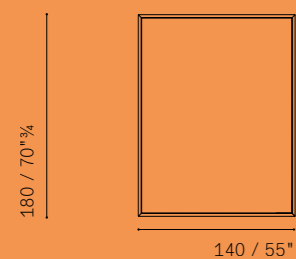
Care. Dry clean

Please note:
this catalogue shows only some technical drawings, in order
to know all the availabilities please refer to the current price list.

Archibald Stool — Stool h 66

5506101

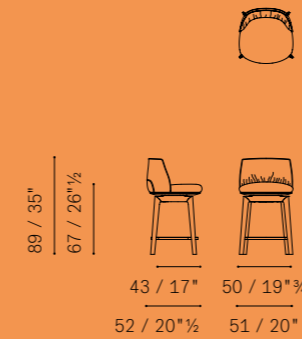
**Archibald Stool — Finishes****Models.**

- stool with seat h 67
- stool with seat h 76
- column stool

Upholstery.

- ColorSphere® (SC)
- Nest
- Soul
- Fabric A*
- Fabric B*
- C.O.M.*

* In the column stool, if the upholstery is in fabric the column is always in leather. In this case another cover must be chosen for the column.

Column upholstery (only in the case of a fabric stool). The column is always in leather.

- ColorSphere® (SC)
- Nest
- Soul

Removability. Not possible.**Aesthetic details.** Contrasting stitching along the edges and on the external surfaces of the seat. The column does not have visible stitching.**STOOL WITH WOODEN BASE****Seat base and legs.** Solid wood available in two finishes:

- Ash in a wenge stain (32)
 - Ash in a moka stain (61)
- Felt pads protect the part which touches the floor.
Special additional finishes at extra cost:
- Ash stained according to sample
 - Ash lacquered in a RAL colour according to sample.

Footrest. In rectangular-section stainless steel and mirror-polished on three sides. The top side has a unidirectional brushed finish. Felt pads protect the floor.**STOOL WITH COLUMN****Base.** Consists of a chrome-plated stainless steel column, which contains the gas spring, a footrest and a floor base plate.**Functions.**

- 1- 360° rotation
- 2- Height-adjusting with gas springs controlled by a chromed steel lever placed under the seat shell.

Archibald Stool — column-base stool

5506101

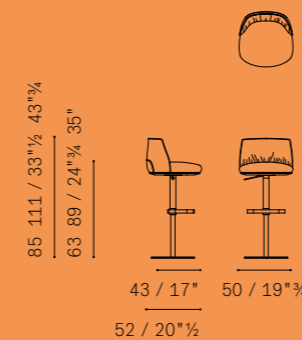
**Archibald Stool — Stool h 75**

5506101

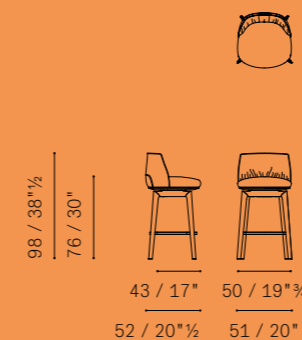

Bob Bistrot — Table Ø 60 h 110

5664642

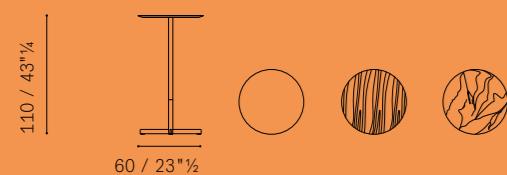

Bob Bistrot — Table Ø 80 h 62

5664643

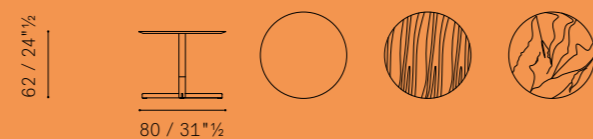

Bob Bistrot — Table Ø 80 h 72

5664644

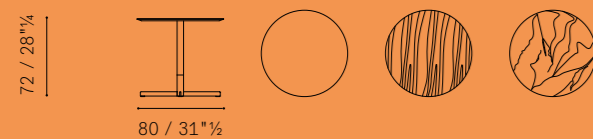

Bob Bistrot — Table Ø 110 h 72

5364631

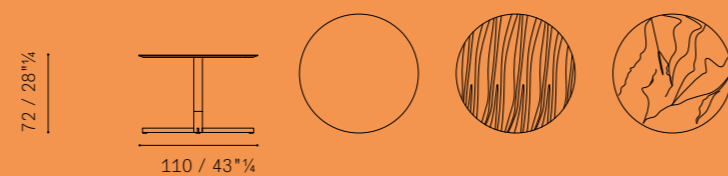

Bob Bistrot — Coffee Table 75×75 h 62

5664656

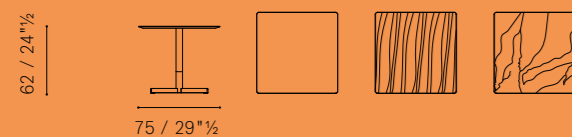

Bob Bistrot — Coffee Table 75×75 h 32

5664657

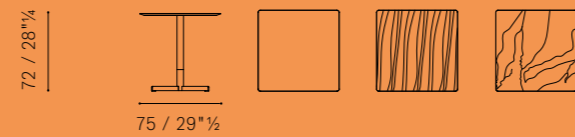

Please note:
this catalogue shows only some technical drawings, in order
to know all the availabilities please refer to the current price list.

Bob Bistrot — Finishes

TECHNICAL FEATURES

Items.

- Ø 60 h 110
- Ø 80 h 62
- Ø 80 h 72
- Ø 110 h 72
- 75×75 h 62
- 75×75 h 72

Base and lower part of the leg. In burnished brushed steel.

Upper part of the leg. In steel with collar finished in Canaletto Walnut (29) when the top is in Canaletto Walnut, or painted when the top is in marble or Fenix NTM®.

- Canaletto Walnut (29)
- painted bianco Malé (white)
- painted grigio Londra (grey)
- painted nero Ingo (black)

Top. Available in:

- Canaletto Walnut (29)
- marble
 - brilliant Calacatta gold marble
 - semi-brilliant Calacatta gold marble
- Fenix NTM®
 - Grigio Londra (London grey)
 - Nero Ingo (Ingo black)

N.B.: the top is always supported by a burnished brushed steel plate which is used to attach it to the base.

Marble top. Available in:

- Brilliant Calacatta gold marble
- Semi-brilliant Calacatta gold marble

Available combinations.

- Top: Canaletto walnut + Collar: Canaletto walnut
- Top: marble + Collar: painted bianco Malé (white)
- Top: Fenix NTM® Nero Ingo + Collar: painted nero Ingo (black)
- Top: Fenix NTM® Grigio Londra + Collar: painted grigio Londra (grey)

Candela Milano

5561836

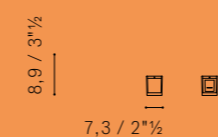

Candela Milano — Finishes

Glass. Made from brushed glass filled with scented paraffin wax.

Scented fragrance. The Milano fragrance was created by Acqua di Parma exclusively for Poltrona Frau.

Wick. Made of cotton.

Volume. 200 g

Ginger — Chair Saddle Extra external shell Fixed

5542101

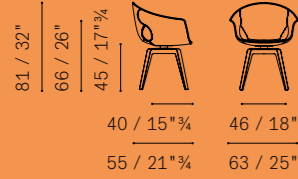
**Ginger** — Finishes**Models**

- fixed chair
- swivel chair

Base. Four solid ash wood legs with triangular profile available in the following finishes:

- Ash in a wenge stain (32)
 - Ash in a moka stain (61)
- Additional special finishes available for a surcharge:
- Ash stained according to sample
 - Ash lacquered with RAL colours according to sample.

Upholstery.

- ColorSphere® (SC)
- Nest
- Soul
- Fabric A*
- Fabric B*
- Saddle / ColorSphere® (SC)
- Saddle / Nest
- Saddle / Soul
- Saddle / Century
- Saddle Extra / ColorSphere® (SC)
- Saddle Extra / Nest
- Saddle Extra / Soul
- Saddle Extra / Century

*The only fabrics available are Kvadrat by Poltrona Frau: Hallingdal 65, Steellcut Cut Trio 3, Pro 3, Field 2, Re-Wool)

Removability. Not possible.

Undershell cover (only for single material upholstery shells).

- covered in leather or fabric to match the shell
- in embossed black ABS

Ginger — Chair Saddle Extra external shell Swivel

5542101

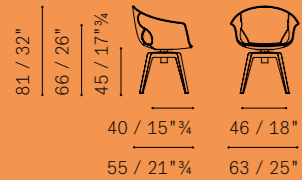
**Ginger** — Chair Full upholstery shell Swivel

5542101

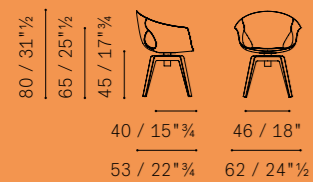

Please note:
this catalogue shows only some technical drawings, in order
to know all the availabilities please refer to the current price list.

Ginger Ale — Armchair wood legs base / Totally upholstered shell fixed chair

5542017

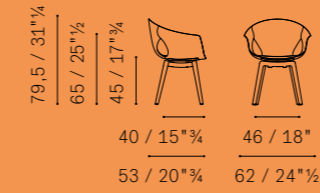
**Ginger Ale** — Armchair 4-legs base / Totally upholstered shell fixed chair

5542017

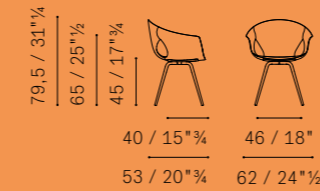
**Ginger Ale** — Full upholstery shell swivel chair

5542101

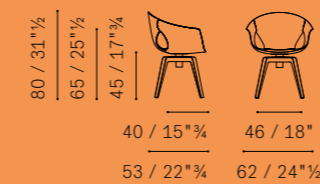
**Ginger Ale** — Armchair 4-spokes base / Totally upholstered shell

5542018

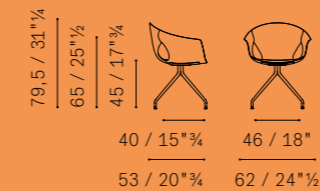
**Ginger Ale** — Armchair 4-legs base / External varnished shell fixed chair

5542017

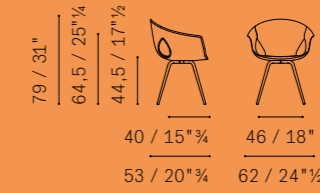
**Ginger Ale** — Full upholstery shell Fixed chair swivel chair

5542101

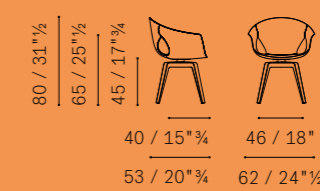
**Ginger Ale** — Armchair 4-spokes base / External varnished shell fixed chair

5542018

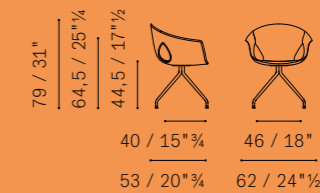
**Ginger Ale** — Armchair column base / External varnished shell

5542016

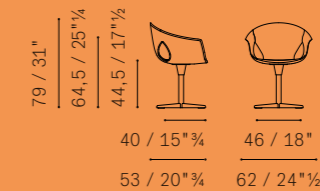

Ginger Ale — Armchair column base / Totally upholstered shell

5542016

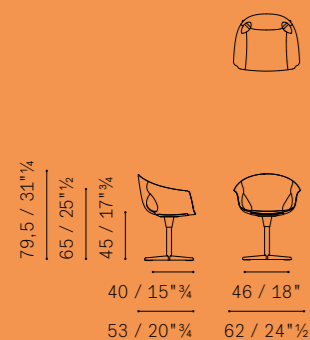
**Ginger Ale** — Armchair 5-spokes base with castors / Totally upholstered shell

5542017

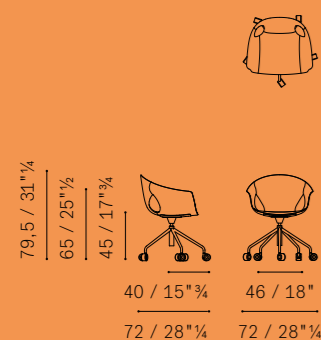
**Ginger Ale** — Armchair 5-spokes base with castors and adjustable height / Totally upholstered shell

5542017

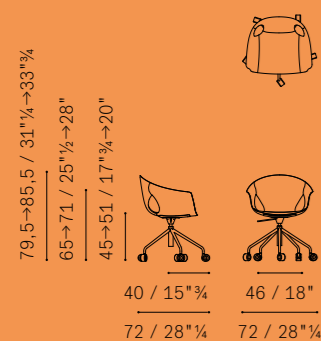
**Ginger Ale** — Armchair 5-spokes base with castors / External varnished shell

5542017

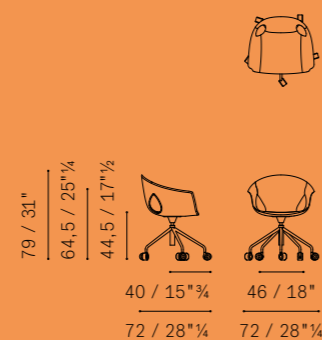
**Ginger Ale** — Armchair 5-spokes base with castors and adjustable height / External varnished shell

5542017

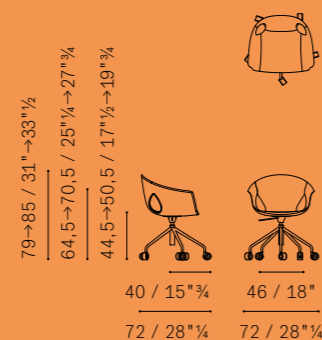

Please note:
this catalogue shows only some technical drawings, in order
to know all the availabilities please refer to the current price list.

Ginger Ale — Finishes

Models. Ginger Ale can be configured to create numerous variants by combining one of the available bases with a painted shell or mixing a base with a shell upholstered entirely in leather or fabric.

Shell.

- painted in Cemento (44)
- painted in Antracite (45)
- entirely upholstered in Pelle Frau® leather
- entirely upholstered in Kvadrat by Poltrona Frau fabric

Upholstery. Versions with painted shell. Internal upholstery in Pelle Frau® leather:

- ColorSphere® (SC)
- Nest

Versions with completely upholstered shell. In this case it is possible to cover the shell, both internally and externally, in:

- ColorSphere® (SC)
- Nest
- Soul
- Fabric A*
- Fabric B*

*The only fabrics available are Kvadrat by Poltrona Frau: Hallingdal 65, Steellcut Cut Trio 3, Pro 3, Field 2, Re-Wool)

Removability. Not possible.

Undershell cover (only for fully upholstered shells).

- covered in leather or fabric to match the shell
- in embossed black ABS

Base.

In wood:

- 4-leg wooden base.

In painted steel

- 4-leg base
- 4-spoke base
- Column base (fixed or swivel)
- 5-spoke base with castors (fixed or adjustable height)

4-LEG WOODEN BASE

Finishes:

- Ash with a wenge stain (32)
- Ash with a moka stain (61)

Additional special finishes available for a surcharge:

- Ash stained according to sample
- Ash lacquered with RAL colours according to sample.

Please Note: the wooden base cannot be configured with the painted shell but only with the fully upholstered shell.

BASE IN PAINTED STEEL

Finishes:

- Cemento (44)
- Antracite (45)

Please note: when the chosen shell is painted, the base will be painted in the same finish.

4-leg base. Metal base with 4 conical legs fitted with:

- Plastic protective caps
- Adjustable black plastic caps with felt pads (in this case the height of the armchair rises by 1 cm)

4-spoke base. Steel base with adjustable black plastic caps with felt pads.

Column base. Steel base with black plastic caps, in two versions:

- Fixed
- Swivel version with shock-absorbing device and automatic return to starting position.

5-spoke 360° base. Steel swivel base available in two variants:

- Fixed-height version
- Adjustable-height version with gas spring system.

The painted versions are equipped with soft W type self-blocking swivel castors (suitable for all types of floor) with black plastic support.

I Cuscini Decorativi — Cushion 47×47 cm

5517561

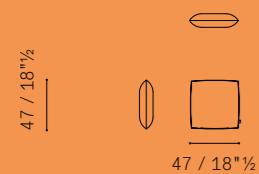
**I Cuscini Decorativi — Cushion 35×57 cm**

5517566

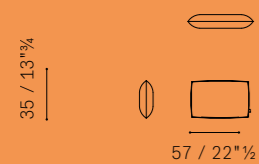
**I Cuscini Decorativi — Finishes**

Size.
- 47 × 47
- 35 × 57

Items.

- Cushions in Altai Unito fabric by Loro Piana Interiors
- Cushions in Altai Melange fabric by Loro Piana Interiors
- Cushions in Zelander Check fabric by Loro Piana Interiors

Padding. Made of goose down protected by an inner cotton lining.

Removability. Provided for all fabrics through a zip.

ALTAI (ALTAI UNITO and ALTAI MELANGE)**Fabric composition.**

Altai Unito: 90% Wool + 10% Cashmere
Altai Melange: 90% Wool + 10% Cashmere

Available colours.**Altai Unito.**

- 21 Eucalyptus
- 31 Curry
- 38 Henne
- 48 Abisso

Altai Melange.

- 2 Natural Brown
- 6 Dark Samprass

ZELANDER CHECK

Fabric composition.
100% Wool

Available colours.

- 201 Bitter Black
- 202 Light Marengo
- 203 Lovat
- 204 Sitatunga
- 205 English Red
- 206 Amaranto

Please note:
this catalogue shows only some technical drawings, in order
to know all the availabilities please refer to the current price list.

In the Mood — 2 seater sofa

5665211

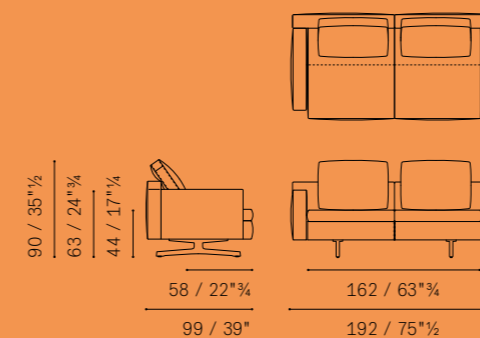
**In the Mood — Asymmetrical 2 seater sofa**

5665216

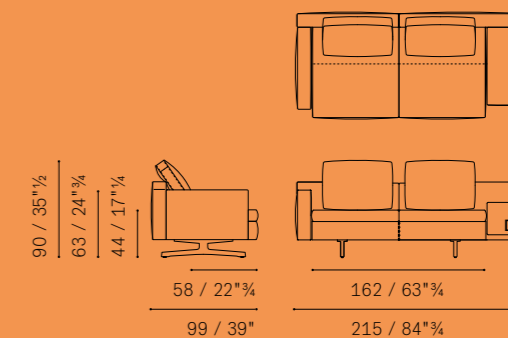
**In the Mood — Large 2 seater**

5665281

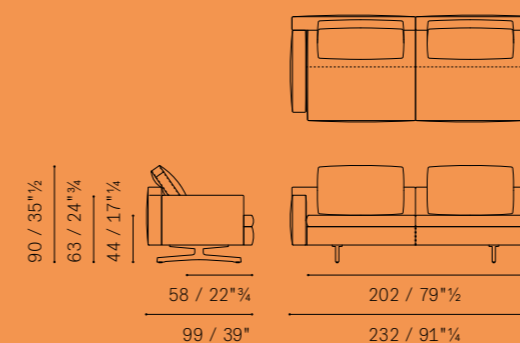
**In the Mood — Asymmetrical large 2 seater sofa**

5665286

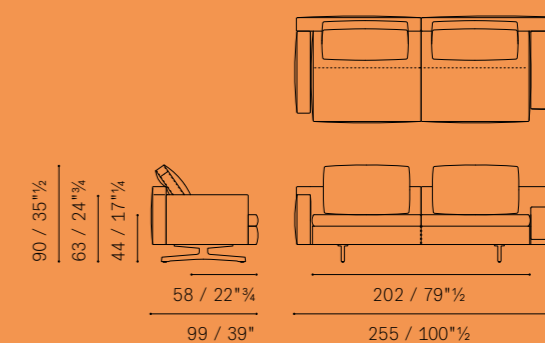
**In the Mood — 3 seater sofa**

5665311

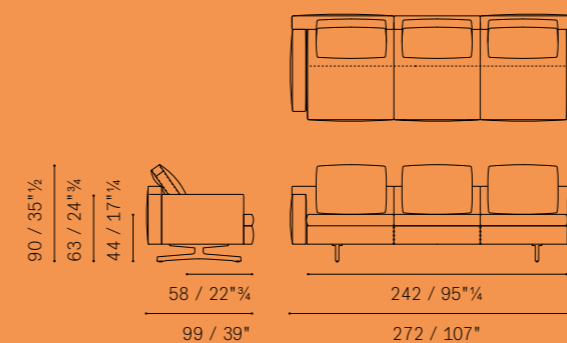
**In the Mood — Asymmetrical 3 seater sofa**

5665316

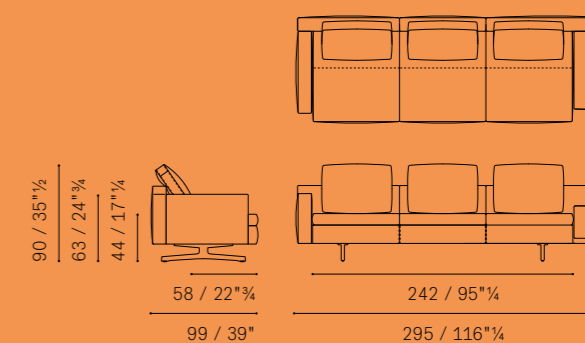

Please note:
this catalogue shows only some technical drawings, in order
to know all the availabilities please refer to the current price list.

In the Mood — Large 3 seater sofa

5665381

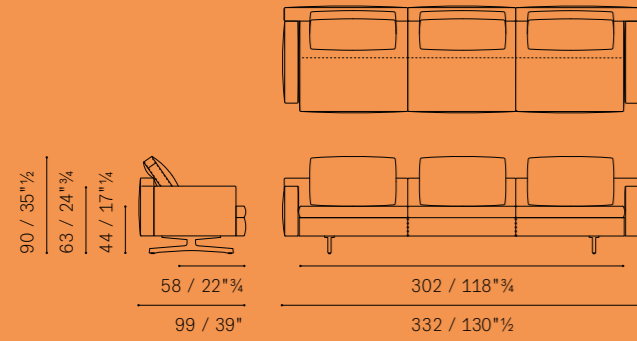

In the Mood — Asymmetrical large 3 seater sofa

5665386

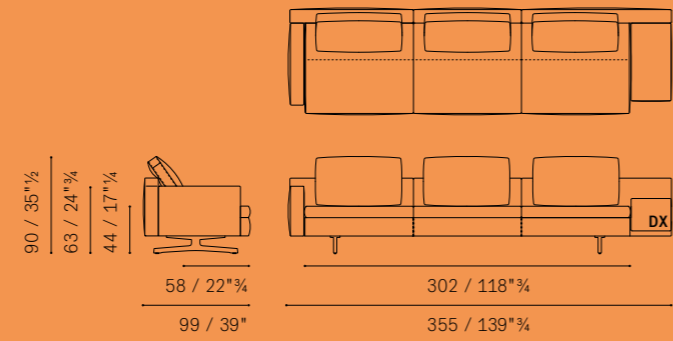

In the Mood — Medium arm 2 seater sofa with bench

5665214

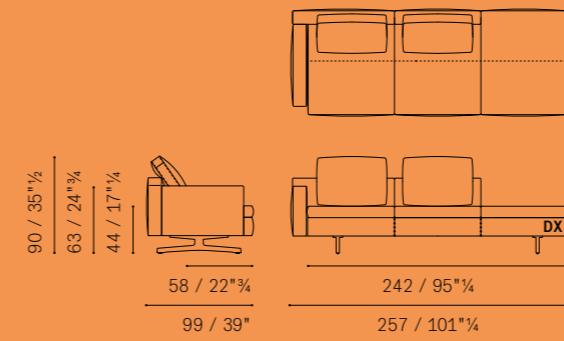

In the Mood — Low arm 2 seater sofa with bench

5665217

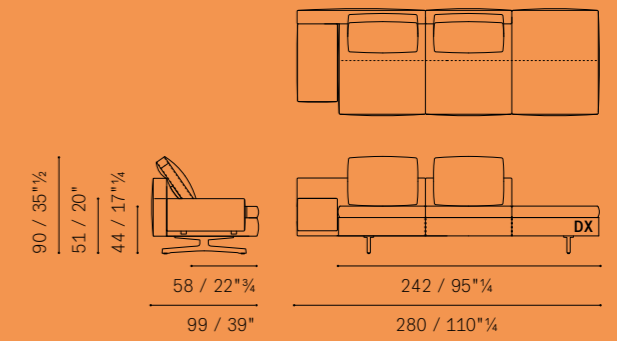

In the Mood — Medium arm armchair with bench

5665114

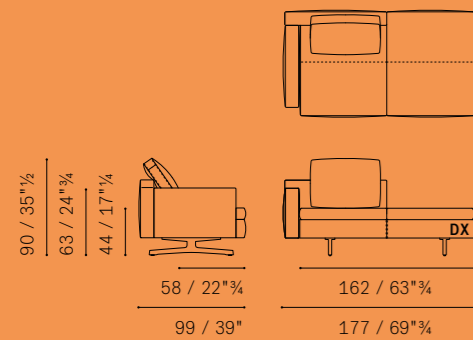

In the Mood — Low arm with bench

5665117

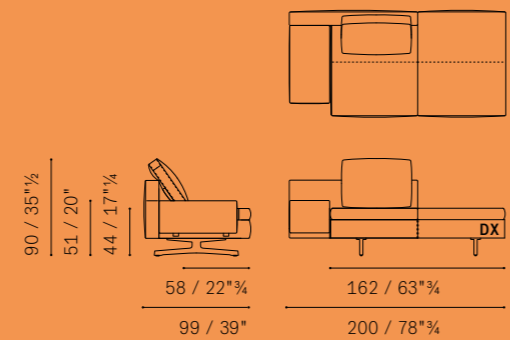

In the Mood — Medium arm large 2 seater sofa with bench

5665215

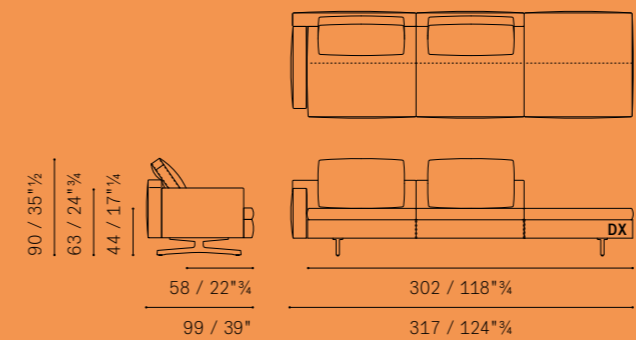

In the Mood — Low arm large 2 seater sofa

5665287

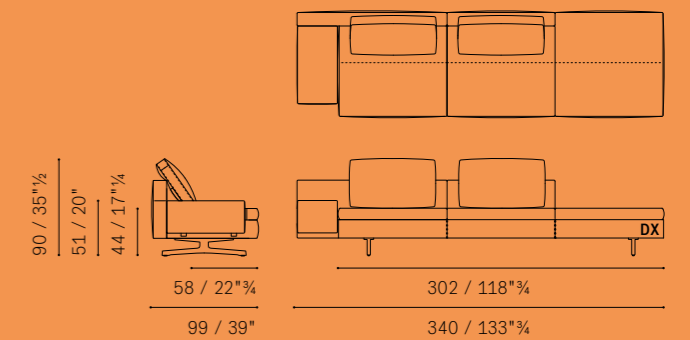

In the Mood — Medium arm large armchair with bench

5665115

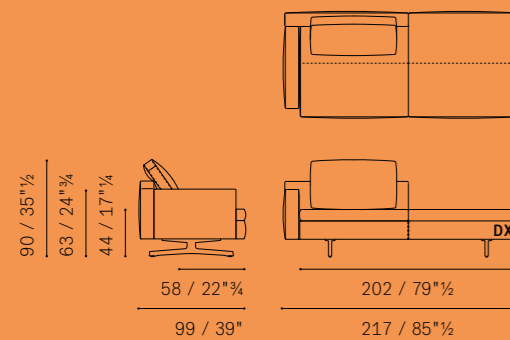

In the Mood — Low arm large armchair with bench

5665187

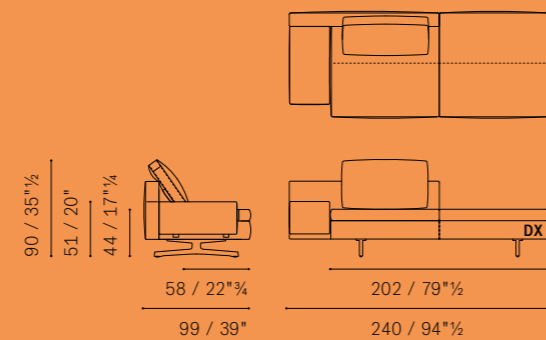

In the Mood — Sectional armless chair with bench

5665124

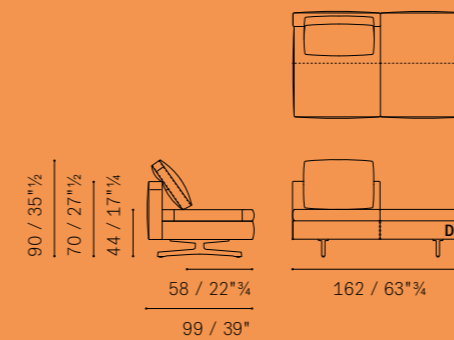

In the Mood — Sectional 2 seater armless sofa

5665125

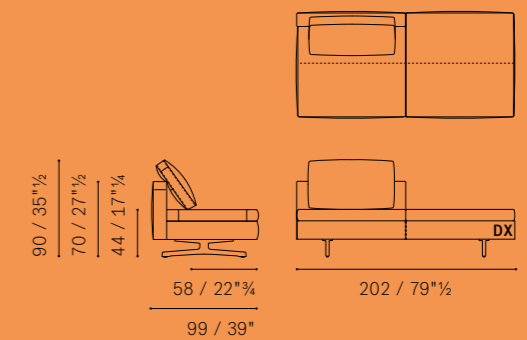

Please note:
this catalogue shows only some technical drawings, in order
to know all the availabilities please refer to the current price list.

In the Mood — Sectional 2 seater armless sofa

5665221

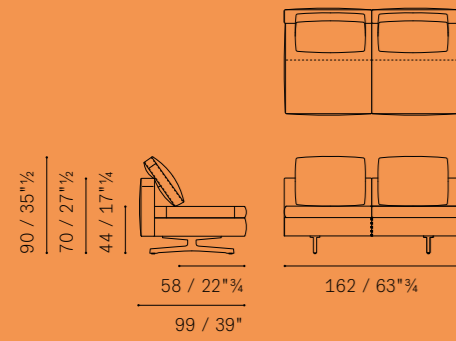

In the Mood — Medium arm sectional 2 seater sofa

5665221

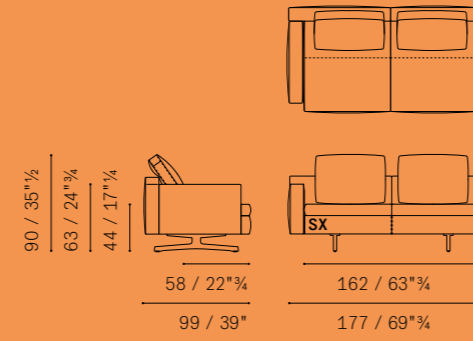

In the Mood — Low arm sectional large 2 seater sofa

5665296

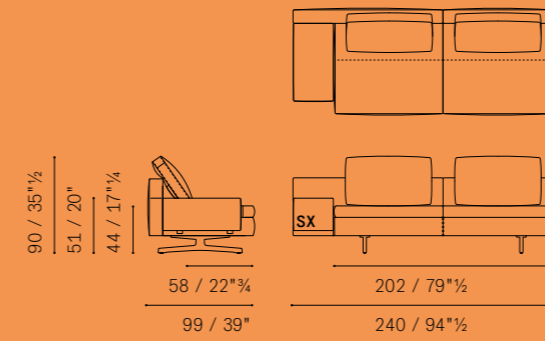

In the Mood — Sectional 3 seater armless sofa

5665225

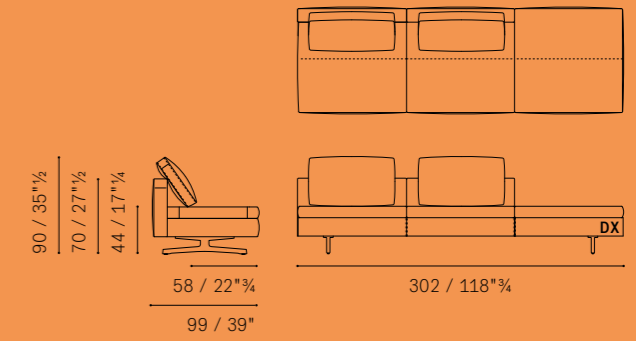

In the Mood — Low arm sectional 2-seater sofa

5665226

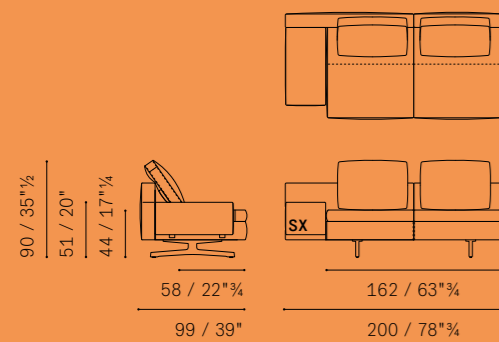

In the Mood — Ssectional 2 seater armless large sofa with bench

5665224

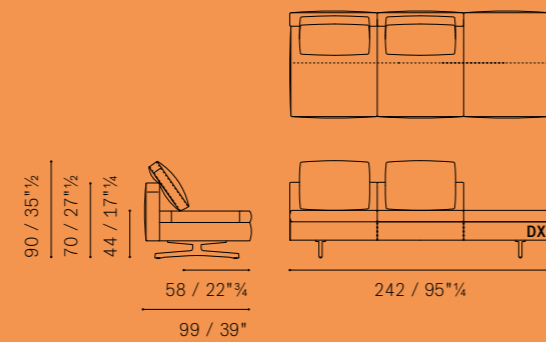

In the Mood — Sectional 3 seater armless sofa

5665321

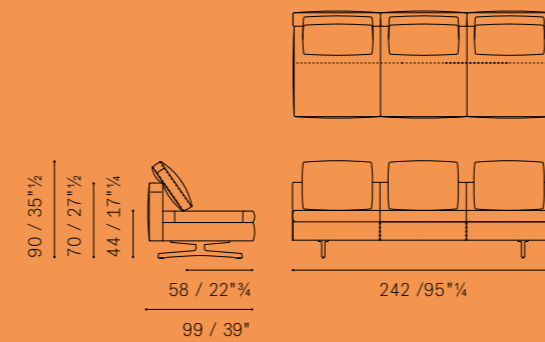

In the Mood — Medium arm sectional 3 seater sofa

5665321

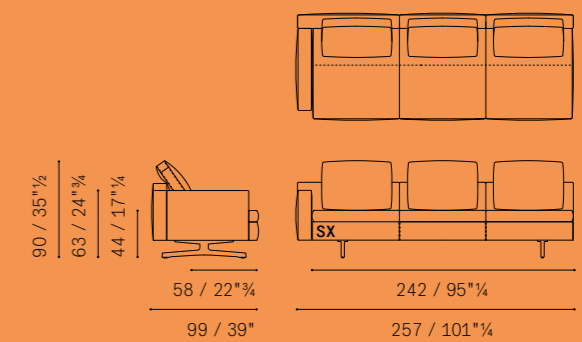

In the Mood — Sectional large 2 seater armless sofa

5665291

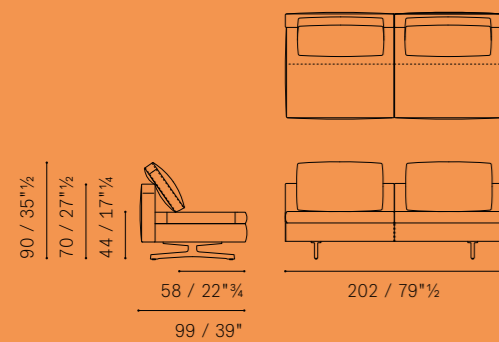

In the Mood — Medium arm sectional large 2 seater sofa

5665291

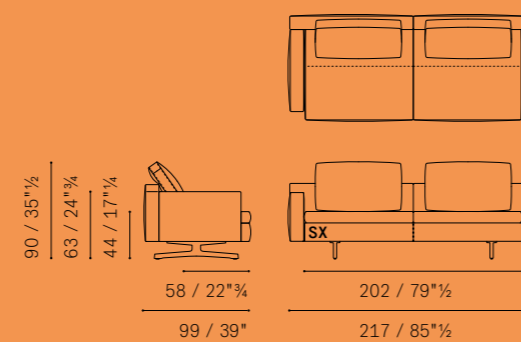

In the Mood — Low arm sectional 3 seater sofa

5665326

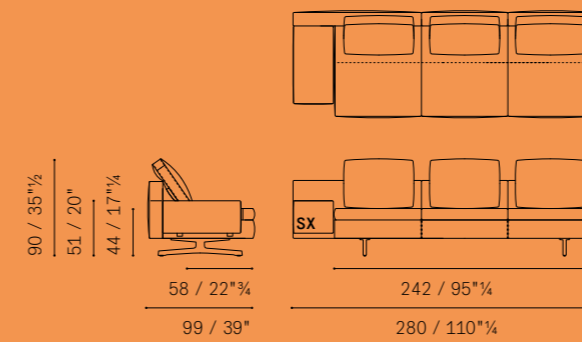

In the Mood — Sectional large 3 seater armless sofa

5665391

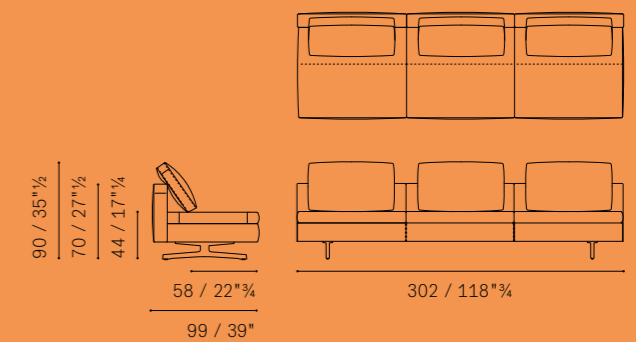

Please note:
this catalogue shows only some technical drawings, in order
to know all the availabilities please refer to the current price list.

In the Mood — Medium arm sectional 3 seater large sofa

5665391

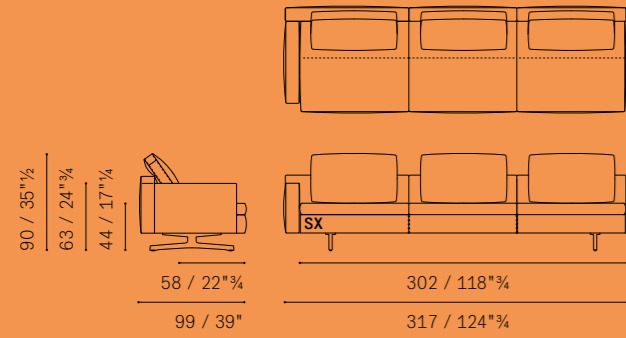

In the Mood — Low arm sectional large 3 seater sofa

5665396

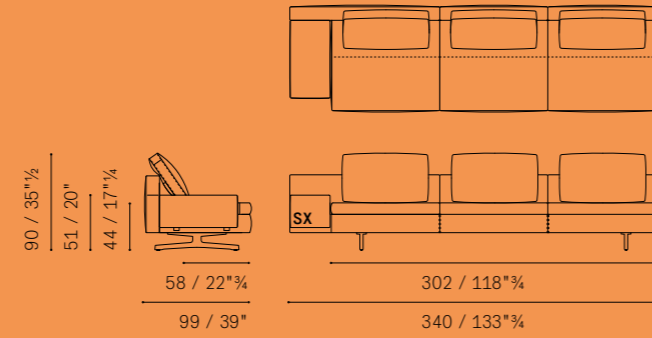

In the Mood — Armless armchair with corner bench

5665104

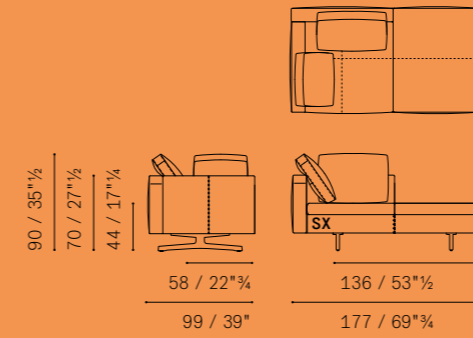

In the Mood — Armless large armchair with corner bench

5665105

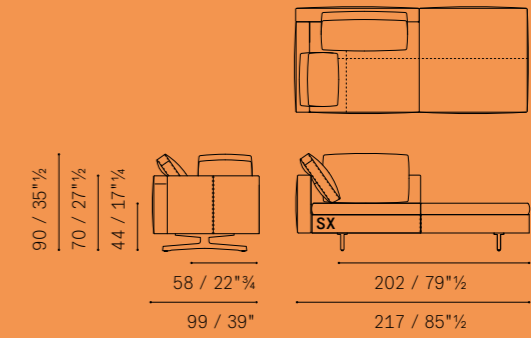

In the Mood — Armless 45° curved sectional armchair

5665151

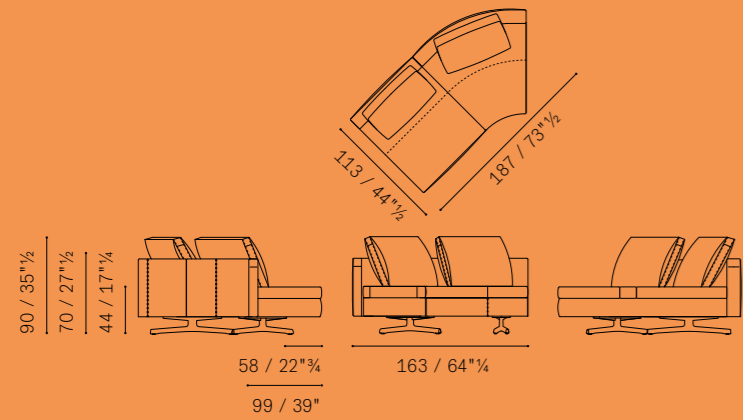

In the Mood — Medium arm 45° curved sectional armchair

5665151

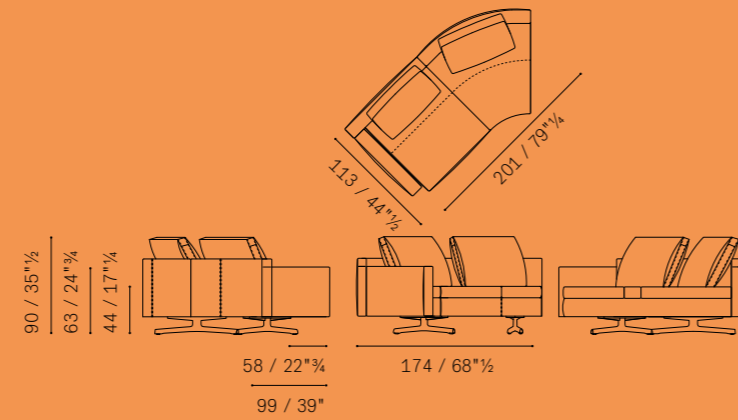

In the Mood — Armless corner 2 seater sofa

5665201

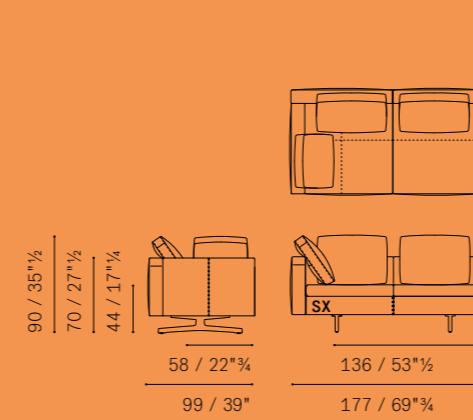

In the Mood — Medium arm corner 2 seater sofa

5665201

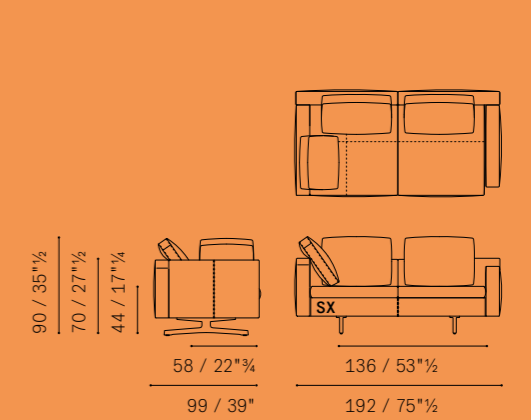

In the Mood — Low arm 45° curved sectional armchair

5665156

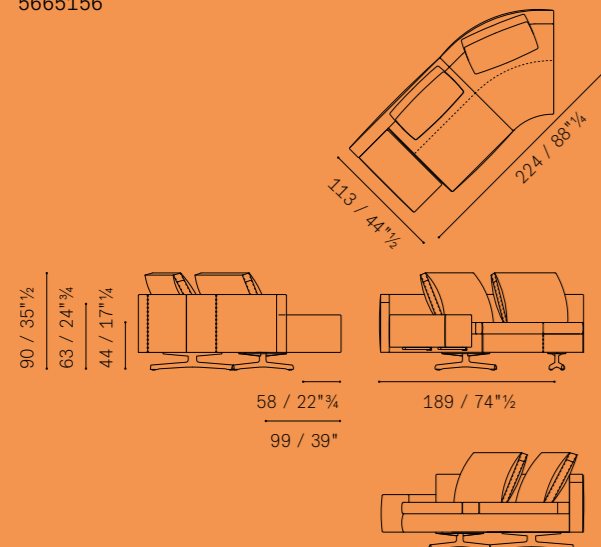

In the Mood — Armless 45° curved sectional armchair with bench

5665154

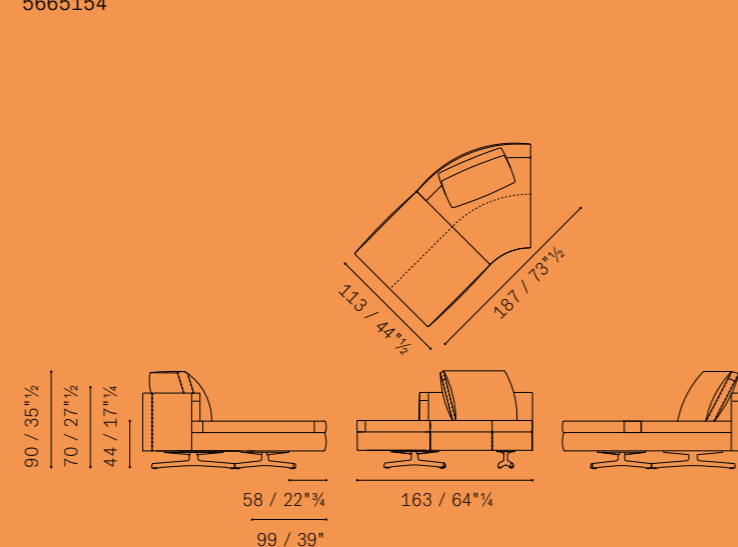

In the Mood — Low arm corner 2 seater sofa

5665206

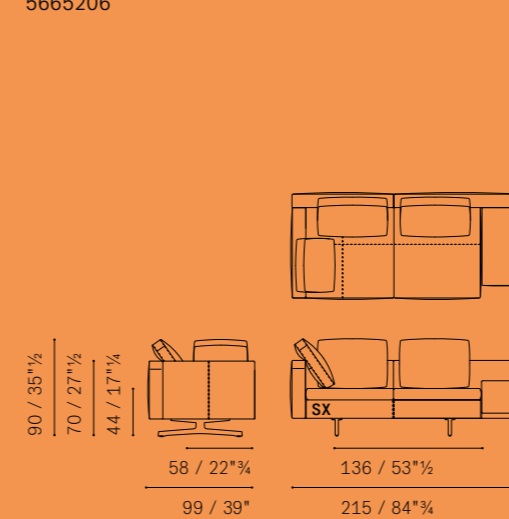

In the Mood — Corner 2 seater sofa with bench

5665204

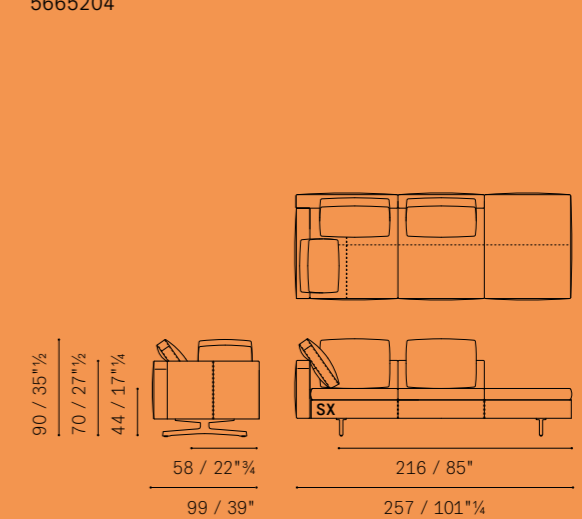

Please note:
this catalogue shows only some technical drawings, in order
to know all the availabilities please refer to the current price list.

In the Mood — Armless corner large 2 seater sofa

5665271

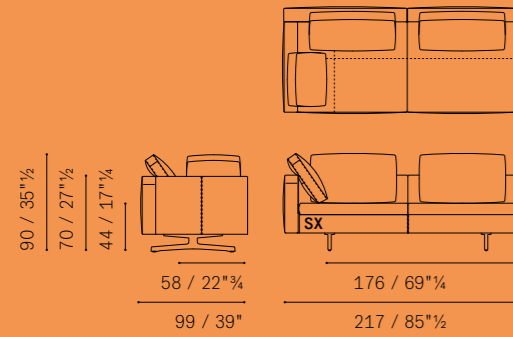

In the Mood — Medium arm corner large 2 seater sofa

5665271

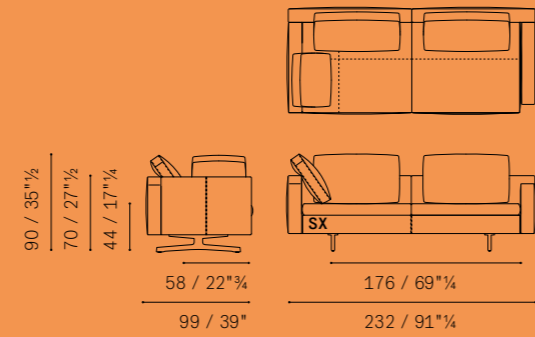

In the Mood — Low arm corner sofa 3 seater large

5665306

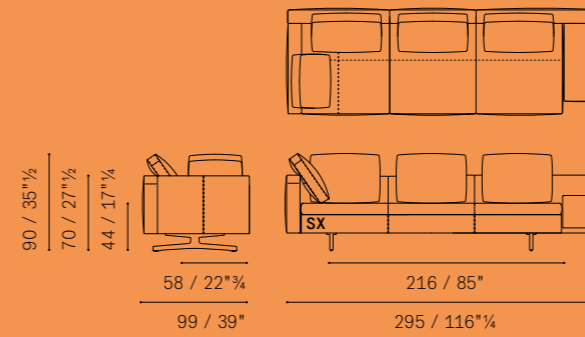

In the Mood — Armless corner sofa 3 seater large

5665371

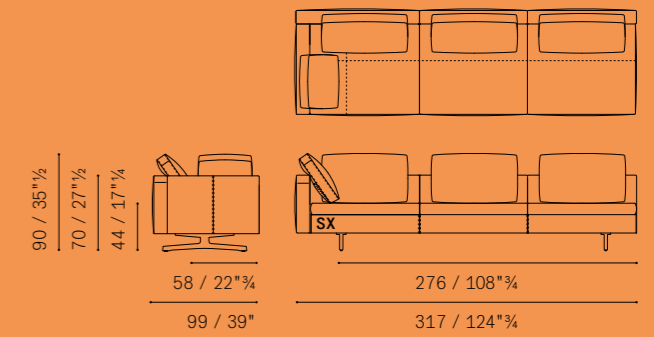

In the Mood — Low arm corner large 2 seater sofa

5665276

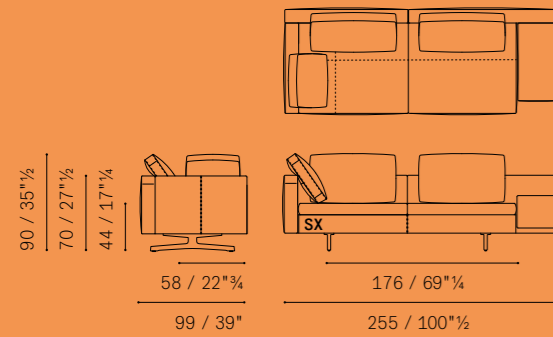

In the Mood — Medium arm corner sofa 3 seater large

5665205

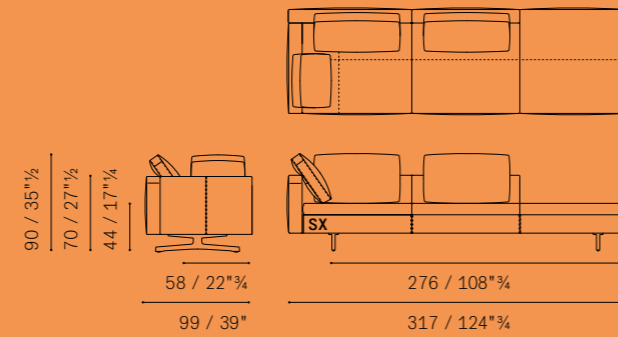

In the Mood — Medium arm corner sofa 3 seater large

5665371

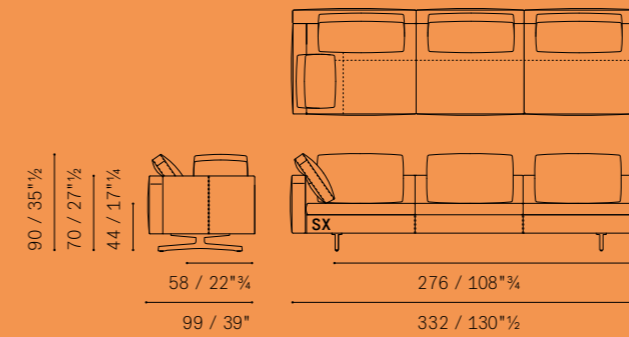

In the Mood — Low arm corner sofa 3 seater large

5665376

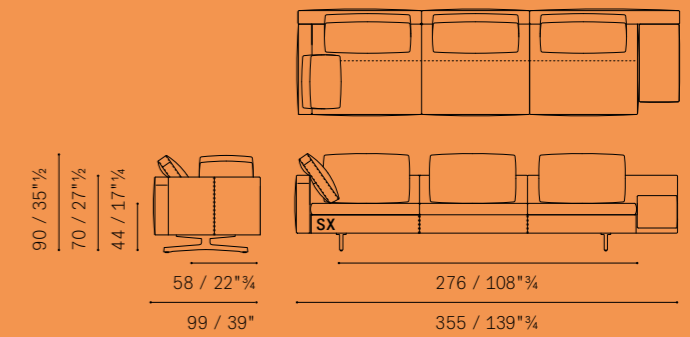

In the Mood —

5665301

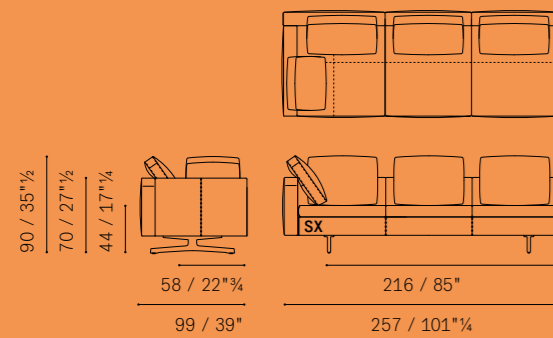

In the Mood —

5665301

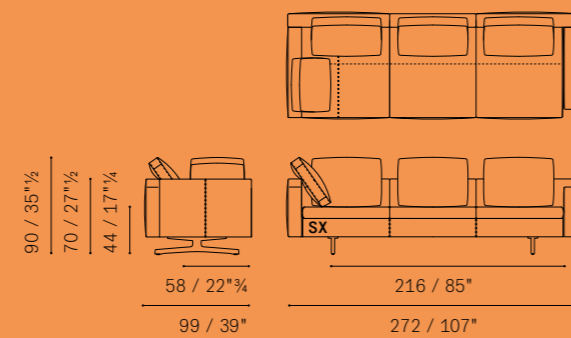

In the Mood — Layout example No. 1

5665291 divano 2 posti large terminale medio dx / sectional large 2-seater sofa medium arm dx
5665151 poltrona componibile curva 45° con terminale medio sx / 45° curved sectional armchair with right medium arm sx

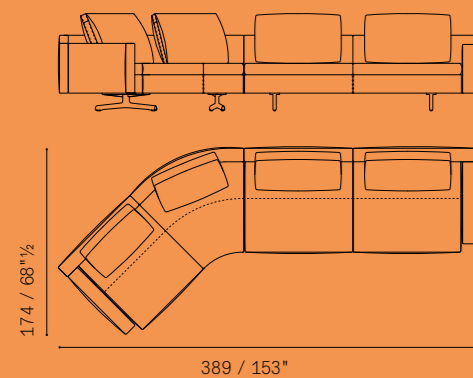
**In the Mood** — Layout example No. 2

5665291 divano 2 posti large terminale medio dx / sectional large 2-seater sofa medium arm dx
5665154 poltrona componibile curva 45° con panca sx / 45° curved sectional armchair with bench sx

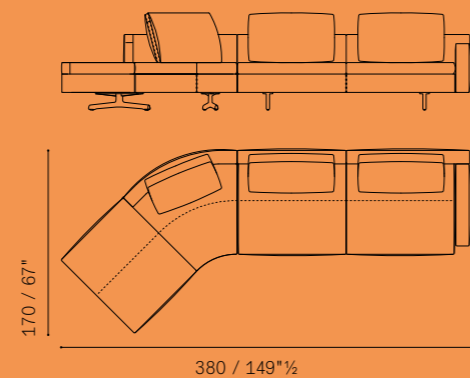
**In the Mood** — Layout example No. 3

5665291 divano 2 posti large terminale medio dx / sectional large 2-seater sofa medium arm dx
5665156 poltrona componibile curva 45° con braccio basso sx / 45° curved sectional armchair low arm sx

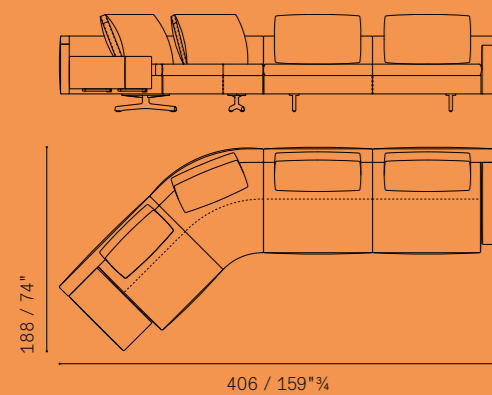
**In the Mood** — Layout example No. 4

5665221 divano 2 posti terminale medio dx / sectional 2-seater sofa medium arm dx
5665151 poltrona componibile curva 45° con terminale medio sx / 45° curved sectional armchair with right medium arm sx

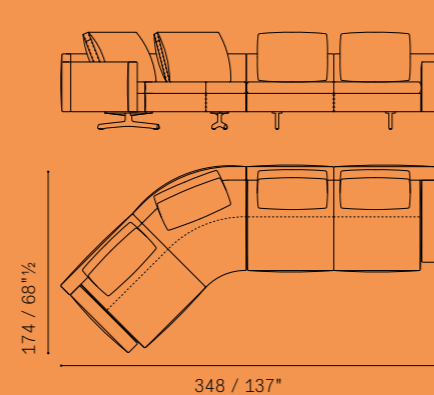

Please note:
this catalogue shows only some technical drawings, in order
to know all the availabilities please refer to the current price list.

In the Mood — Layout example No. 5

5665371 divano 3 posti large angolare bracciolo medio dx / corner large sofa 3-seater large medium arm dx
5665296 divano 2 posti large terminale baso sx + optional box / sectional large 2-seater sofa low arm dx + optional box

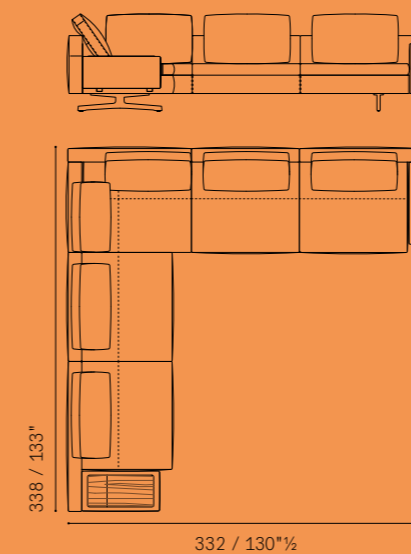
**In the Mood** — Finishes

Seat cushion.
- "Standard" version, padded with feathers with stabilising insert in polyurethane foam and polyester wadding.
- "Export" version, padded with polyester wadding and a polyurethane foam insert.

Feet. Made of moulded aluminium with two finishes:
- ruthenium
- burnished aluminium

Upholstery. Fully upholstered in Pelle Frau® leather or in fabric.
- ColorSphereR (SC)
- Nest
- Soul
- Century
- Fabric A
- Fabric B
- C.O.M.

PLEASE NOTE: NOT COMPLIANT FABRICS: GABAN - LOOP - CHEOPE - LONDON - HERMOSO

Piping. In the leather version the piping is always in the same leather. In the fabric version the trim can be
- in the same fabric
- in matching leather.

Removability. Possible for all of the fabric upholstery. In the case of leather upholstery, only the covers of the seat and backrest cushions can be removed.

Aesthetic details. Tone-on-tone stitching.

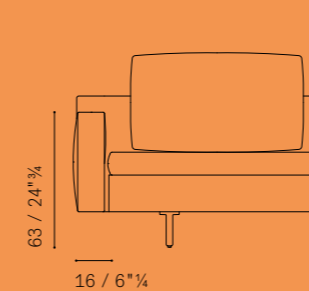
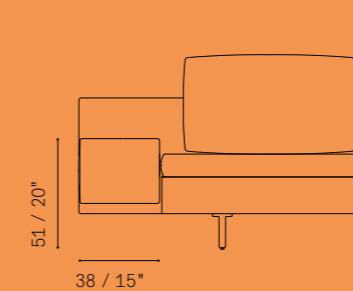
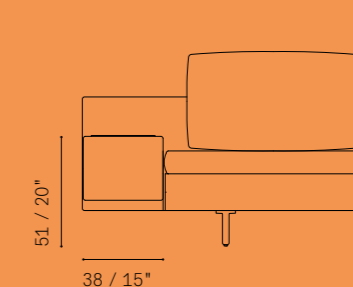
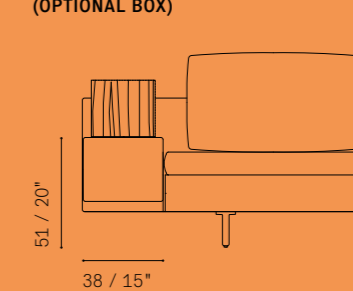
MEDIUM ARM**LOW ARM****LOW FITTED-OUT ARM (OPTIONAL BOX)**

Infinito⁸ — Table 8 340×120

5655622

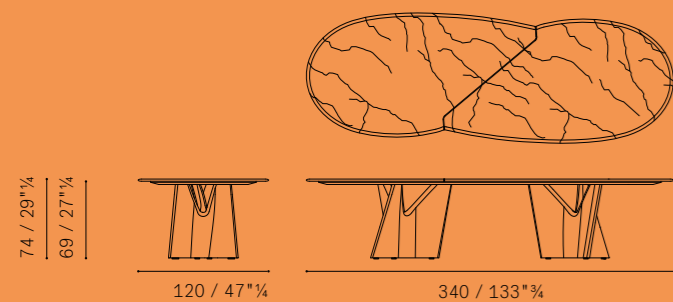
**Infinito[∞]** — Finishes

Models.

- oval table 220×124
- "∞" shaped table 340×120

Base. Made from white Carrara marble formed from a monolith sculpted using a CNC machine and refined by hand.

Marble top. Made from Verde Lepanto marble, extracted from a Rosso Lepanto marble quarry in Turkey.

Aesthetic details. A polished stainless steel plate with the serial number of the table and the Poltrona Frau logo is applied to the sloping edge of the supporting panel.

Other details. Numbered limited edition series.

Oval tables 220×124: 64 pieces.

"∞" 340×120 tables: 8 pieces.

Infinito⁶⁴ — Table 64 220×124

5655620

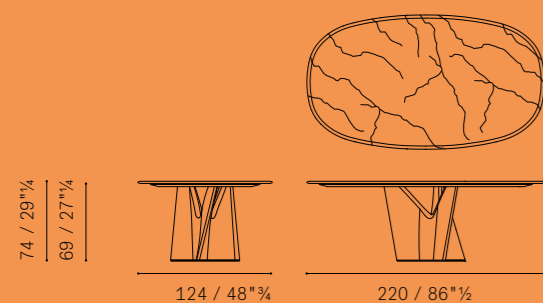

Please note:
this catalogue shows only some technical drawings, in order
to know all the availabilities please refer to the current price list.

Iren — Home-desk | Freestanding

5661701

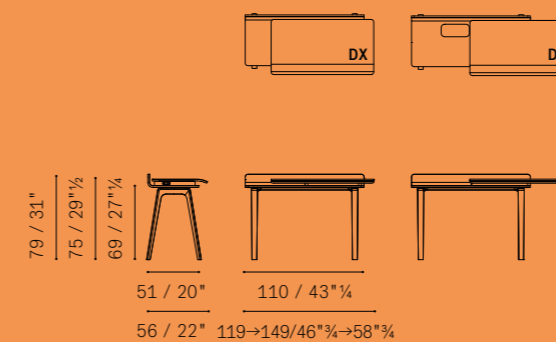
**Iren** — Finishes

TECHNICAL FEATURES

Versions.

- Freestanding
- Wall

The edges of the tops. Veneer in ash, available in two finishes:

- Ash in a wenge stain (48)
- Ash in a moka stain (61)

Sawhorse base and wall support. In solid ash wood, available in two finishes, paired with the edges of the tops:

- Ash in a wenge stain (32)
- Ash in a moka stain (61)

Upholstery of the tops.

- ColorSphere® (SC)
- Saddle Extra

Edge stitching.

- Tone-on-tone
- Contrasting

ACCESSORIES AND OPTIONALS

Only for the "Wall" version.

- two USB sockets
- top lighting with an LED 3000K 10 watts/metre

Only for the "Freestanding" version.

- two USB sockets

Iren — Home-desk | Wall

5661702

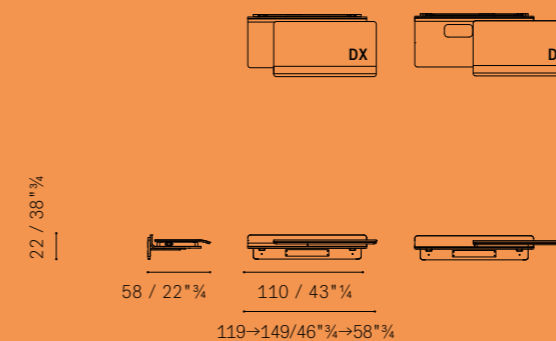

Kyoto — Low table 102×50 h32

5618620

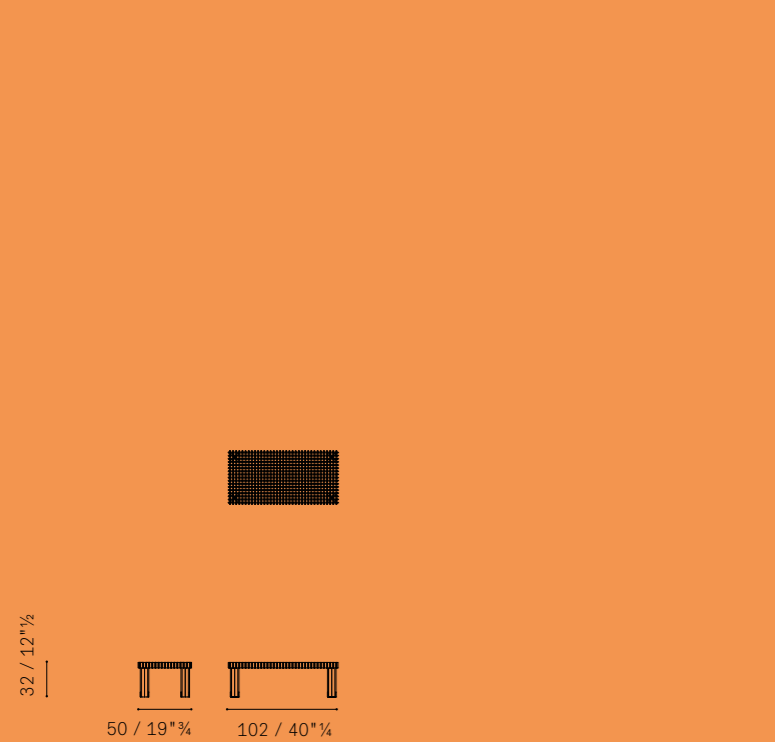

Kyoto — Low table 102×102 h32

5618637

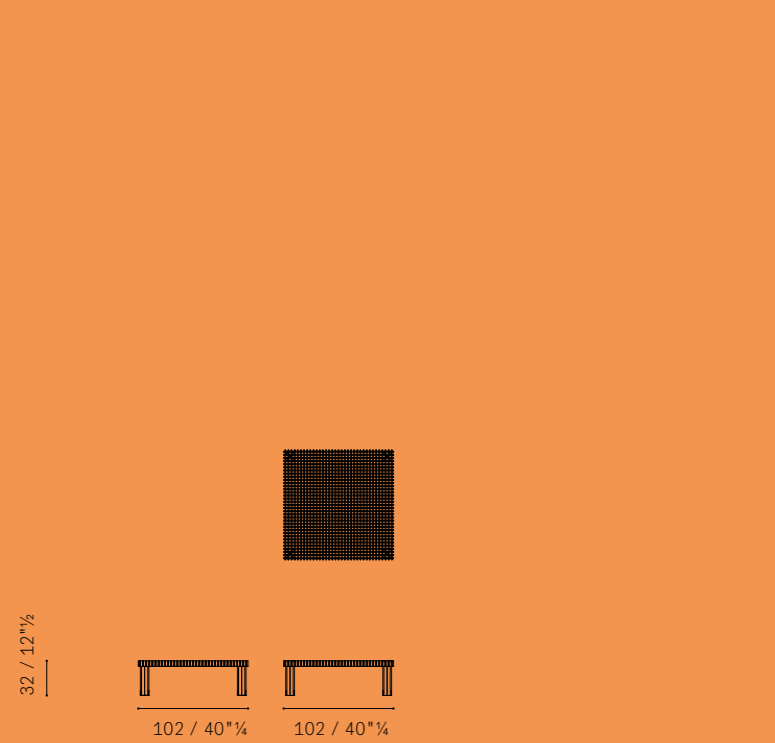

Kyoto — Finishes

TECHNICAL FEATURES

Items.

- 102×102 h 32
- 102×49 h 32

Structure top and legs.

- extra light beech wood with solid Canaletto walnut inserts at the end of the boards of the top and legs
- extra light matt black lacquered beech wood (RAL 9005) with red lacquered inserts (RAL 3002) at the end of the boards of the top and legs.

Please note:
this catalogue shows only some technical drawings, in order
to know all the availabilities please refer to the current price list.

Lola Darling — Bed

5635272

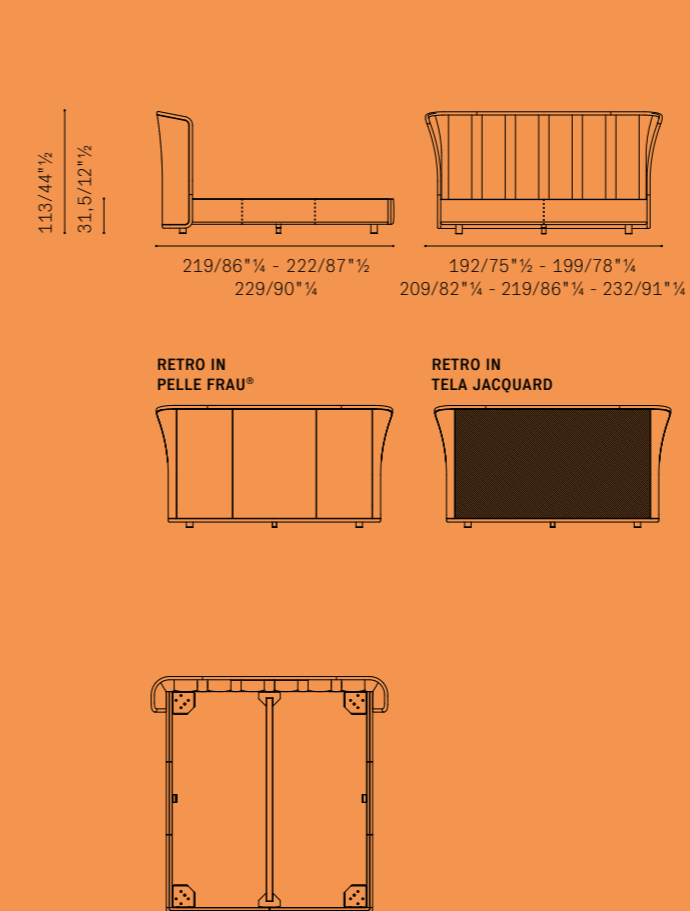

Lola Darling — Finishes

- Feet. Aluminium cylindrical feet in two finishes:
- Black coated
 - Leather upholstered

Upholstery.

- ColorSphere® (SC)
- ColorSphere® (SC) / Fabric A
- ColorSphere® (SC) / Fabric B
- ColorSphere® (SC) / C.O.M.
- Heritage
- Heritage / Fabric A
- Heritage / Fabric B
- Heritage / C.O.M.
- Nest
- Nest / Fabric A
- Nest / Fabric B
- Nest / C.O.M.

Rear headboard. Available upholstered in:

- Fabric (Poltrona Frau Jacquard fabric)
- Leather (matching the e upholstery)

Mattress length. (except for the "Queen-size" and "King-size" versions)

- 200 cm
- 210 cm

Available sizes

- ↓ Bed sizes
- ↓ Mattress sizes

- cm 199×219 / 78".x86". cm 160×200 / 63"x78".
- cm 199×229 / 78".x90". cm 160×210 / 63"x82".
- cm 209×219 / 82".x86". cm 170×200 / 67".x78".
- cm 209×229 / 82".x90". cm 170×210 / 67".x82".
- cm 219×219 / 86".x86". cm 180×200 / 70".x78".
- cm 219×229 / 86".x90". cm 180×210 / 70".x82".
- cm 192×222 / 75".x87". cm 153×203 / 60".x80" (Queen-size)
- cm 232×222 / 91".x87". cm 193×203 / 76"x80" (King-size)

Mesa Due — Table Ø 120

5590631

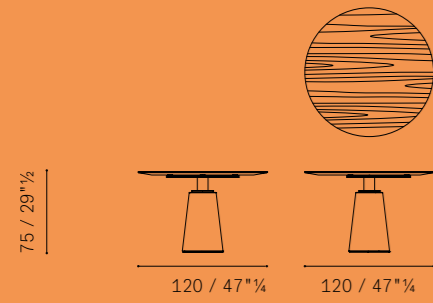

Mesa Due — Table Ø 120

5590631

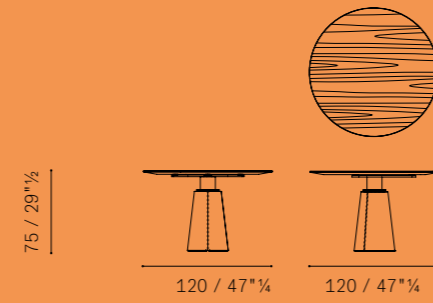

Mesa Due — Table Ø 120

5590635

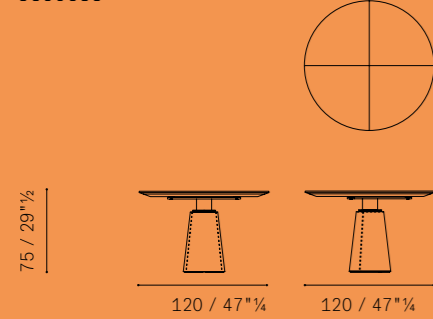

Mesa Due — Table Ø 150

5590633

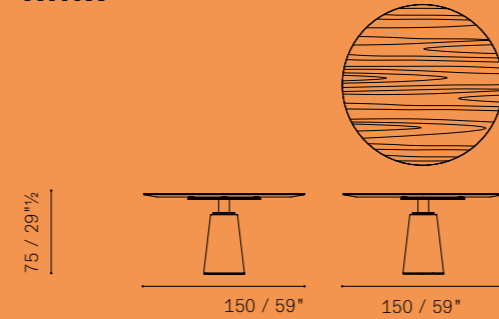

Mesa Due — Table Ø 150

5590633

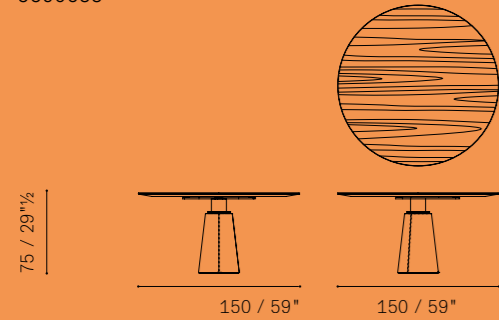

Mesa Due — Table Ø 150

5590637

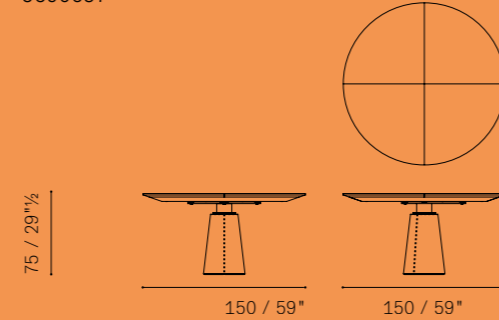

Mesa Due — Table Ø 150 cm

5590633

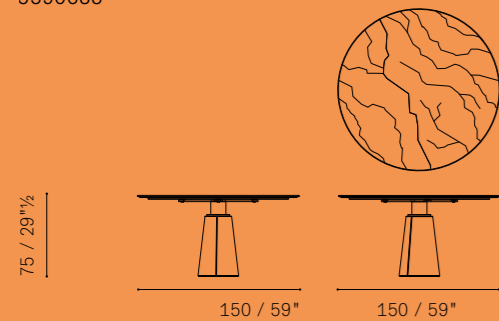

Mesa Due — Table Ø 180 cm

5590637

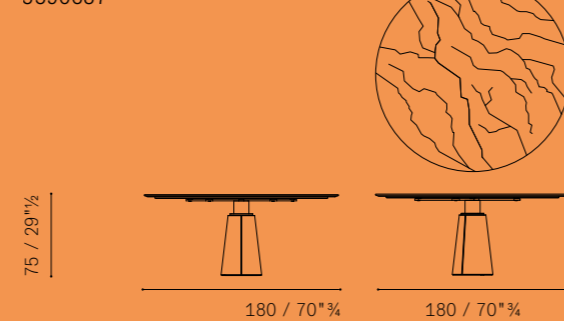

Please note:
this catalogue shows only some technical drawings, in order
to know all the availabilities please refer to the current price list.

Mesa Due — Table Ø 180 cm with Lazy Susan

5590633



Mesa Due — Finishes

- Models.
- table Ø 120 cm
 - table Ø 150 cm
 - table Ø 180 cm
 - table Ø 180 cm with Lazy Susan
 - table 260 × 110 cm

- Column base. Available in:
- Grey Pietra Serena stone (only for Ø 120 cm and Ø 150 cm)
 - Saddle Extra leather with contrast stitching
 - Pelle Frau® ColorSphere® leather with tone-on-tone stitching

- Top. Available in
- ash in a wenge stain (48)
 - ash in a moka stain (61)
 - covered in Pelle Frau® ColorSphere® (SC) (only for Ø 120 and Ø 150 cm)
 - Calacatta gold marble polished*
 - Calacatta gold marble semi-polished*
 - Fior di Pesco marble polished*
 - Fior di Pesco marble semi-polished*
- * The marble top is not available for the Ø 120 cm table

- Top Ø 120. Available in:
- ash in a wenge stain (48)
 - ash in a moka stain (61)
 - covered in Pelle Frau® ColorSphere® (SC)

- Top Ø 150. Available in:
- ash in a wenge stain (48)
 - ash in a moka stain (61)
 - covered in Pelle Frau® ColorSphere® (SC)
 - brilliant Calacatta gold marble
 - semi-brilliant Calacatta gold marble
 - brilliant Fior di Pesco marble
 - semi-brilliant Fior di Pesco marble

- Top Ø 180 and 260×110 cm. Available in:
- brilliant Calacatta gold marble
 - semi-brilliant Calacatta gold marble
 - brilliant Fior di Pesco marble
 - semi-brilliant Fior di Pesco marble

Lazy Susan rotating top (only for ø 180 item).

- Finishes.
- Canaletto walnut (29)
 - Ash in a wenge stain (32)
 - Ash in a moka stain (61)

Mesa Due — Table 260 × 110 cm

5590637

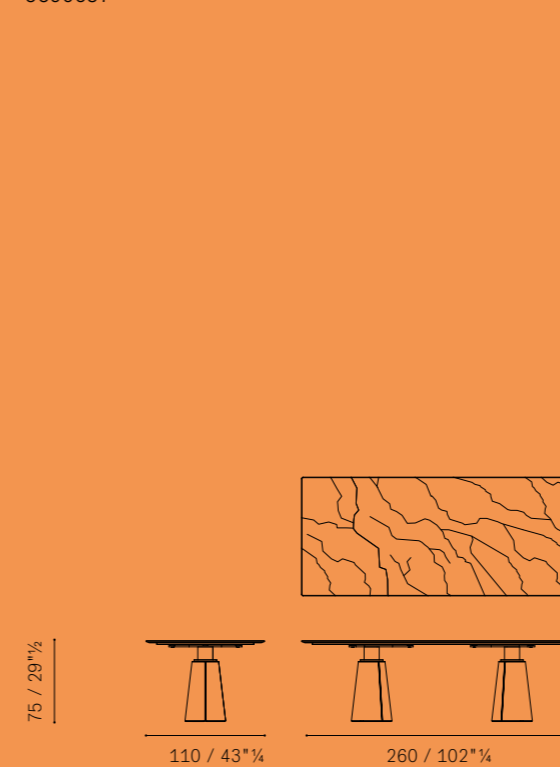

MI — Low Cabinet

5660780

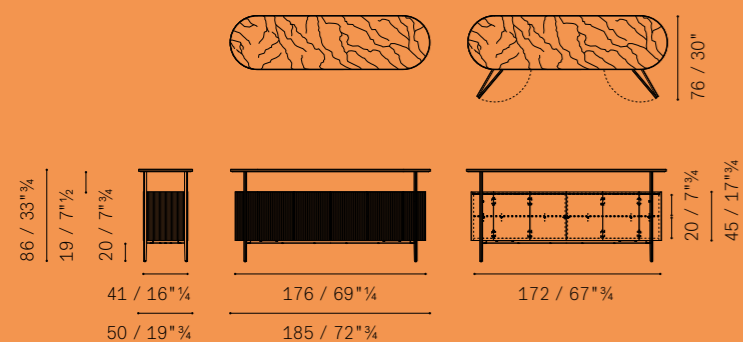

Mi — Finishes

Versions.
- Low Cabinet
- High Cabinet
- Trolley

Upholstery. In Cuoio Saddle Extra canneté leather:
- Cammello
- Carbone
- Corda
- Polvere

Raised top (only for High/low Cabinet).
- brilliant Calacatta gold marble
- semi-brilliant Calacatta gold marble
- brilliant Marquinia marble
- semi-brilliant Marquinia marble

Metal details. Metal with burnished steel finish.

Other details. A brass plate with Poltrona Frau log with ruthenium finish is fixed to the lower part of the right side of the cabinet.

MI — High Cabinet

5660785

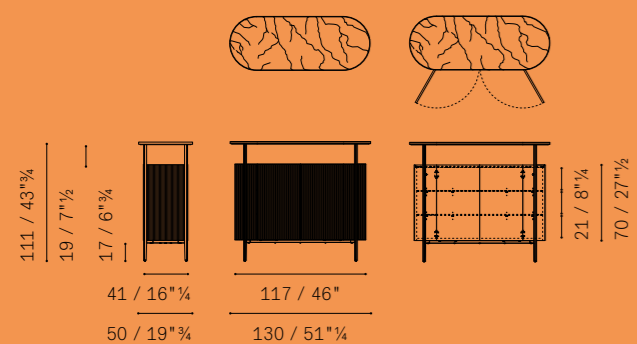

MI — Trolley

5660784

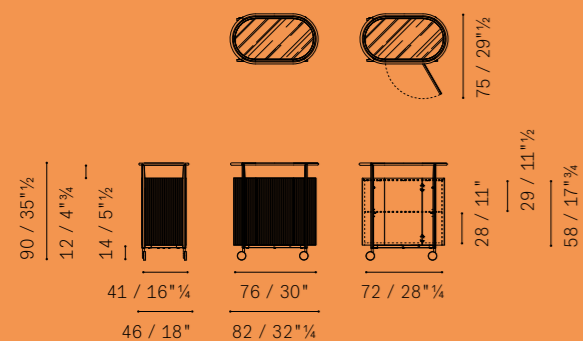

Please note:
this catalogue shows only some technical drawings, in order
to know all the availabilities please refer to the current price list.

Peek-a-Book — Desk

5663701

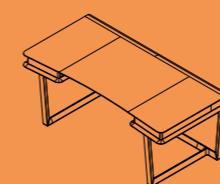
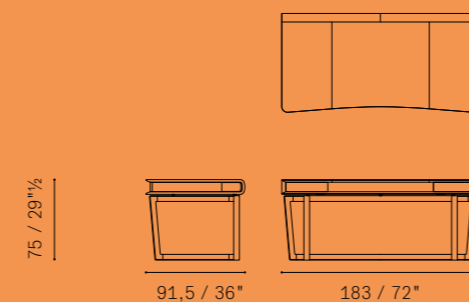

Peek-a-Book — Finishes

Supporting structure. Solid ash available in two finishes:
- ash in a wenge stain (32)
- ash in a moka stain (61)

Upholstery. Pelle Frau® ColorSphere®.

Aesthetic details. There is no visible stitching.

Options.

- 1) cable raceway
- 2) wireless charging device
- 3) pen holder tray for drawer
- 4) Arrangement of lateral compartment for housing electrical sockets
- 5) electrical socket

Pen holder tray (3). It is upholstered in Pelle Frau® ColorSphere® leather. It can be placed in the right or left drawer.
- for right drawer
- for left drawer

Arrangement for electrical socket accommodation (4).
- right compartment
- left compartment
- both

Electrical socket (5). Available only if you also choose the option of arrangement accommodation (4). Available types:
- Schuko
- UK
- USA
- USB-A
- USB-C

N.B. THE ELECTRICAL SOCKET (5) OPTIONAL CAN ONLY BE REQUESTED WITH THE ARRANGEMENT ACCOMMODATION (4) OPTION.

Pierre — Coffee table 90×90 h 32

5658611

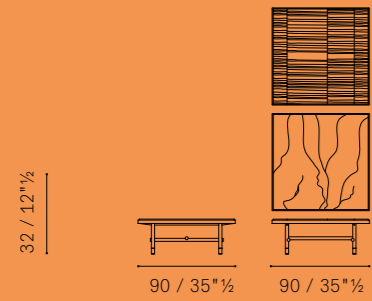

Pierre — Finishes

- Items.
 - 90×90 h 32
 - 150×60 h 32
 - 150×90 h 32

Structure. L-shaped aluminium frame with a base made from painted steel tubing with burnished and blasted finish.

Feet. Knurled in burnished aluminium with adjustable plastic caps.

- Top. In marble, available in the finishes:
 - Brilliant Calacatta gold marble
 - Semi-brilliant Calacatta gold marble
 - Nero Pagoda marble with natural glossy finish

Pierre — Coffee table 150×60 h 32

5658613

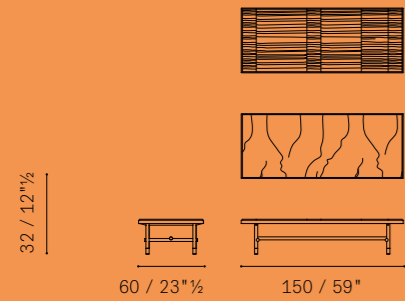

Pierre — Coffee table 150×90 h 32

5658615

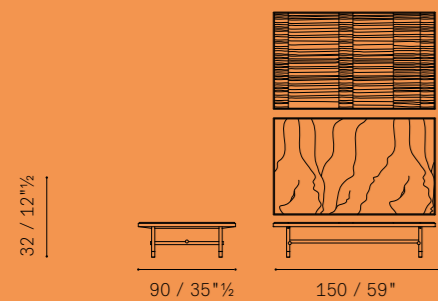

Please note:
 this catalogue shows only some technical drawings, in order
 to know all the availabilities please refer to the current price list.

Plot — 2-module room divider | Square pattern

5662870

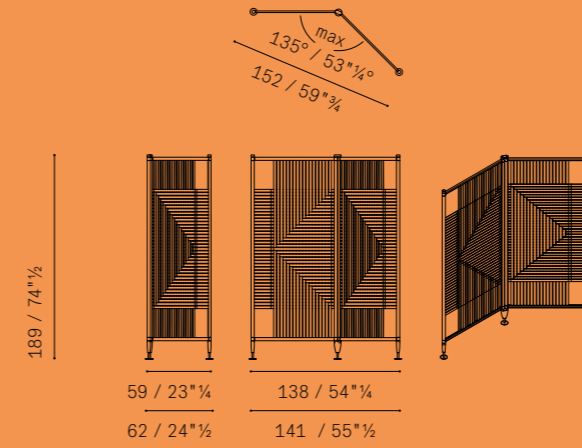

Plot — 3-module room divider | Square pattern

5662871

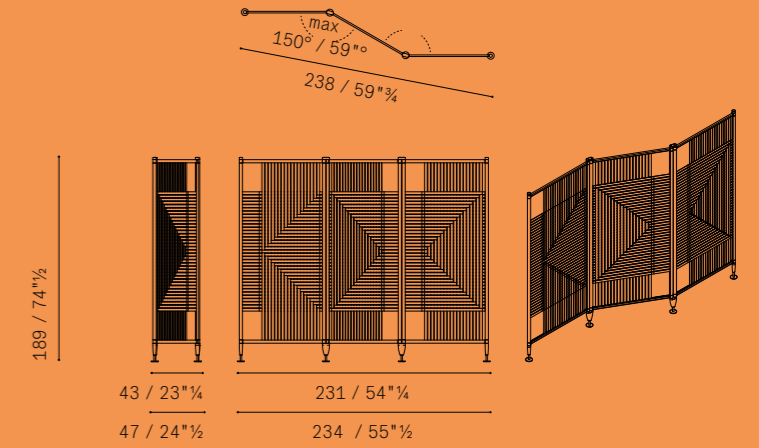

Plot — 4-module room divider | Square pattern

5662872

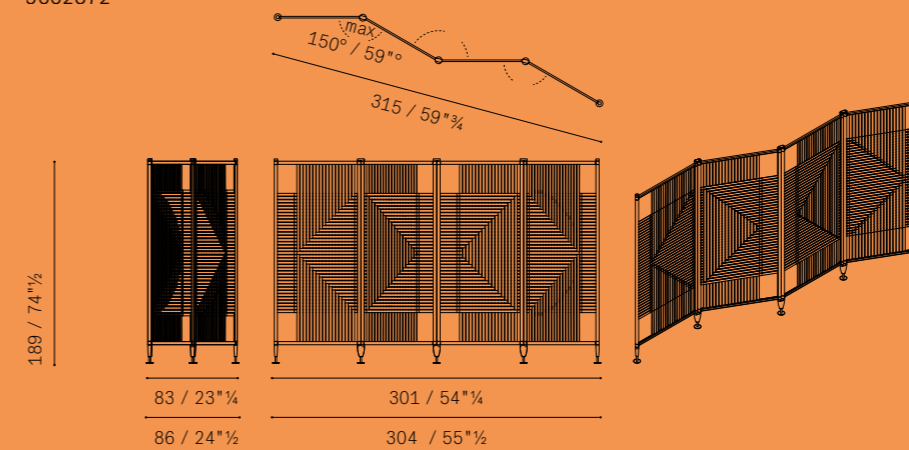

Plot — 2-module room divider | Round pattern

5662873

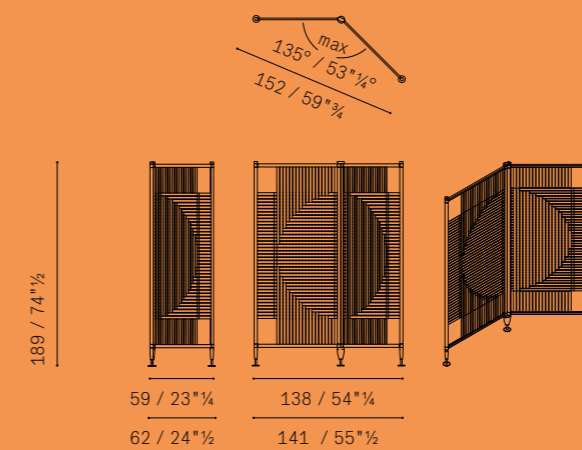

Plot — 3-module room divider | Round pattern

5662874

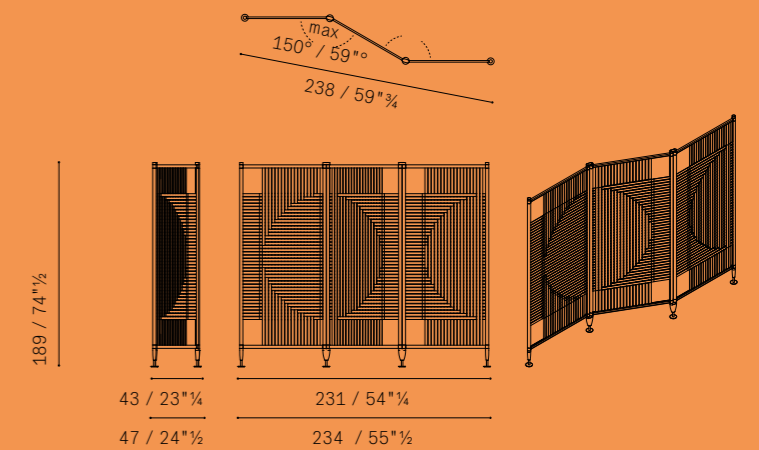

Plot — 4-module room divider | Round pattern

5662875

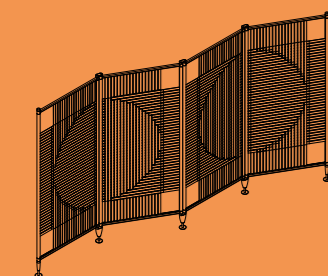
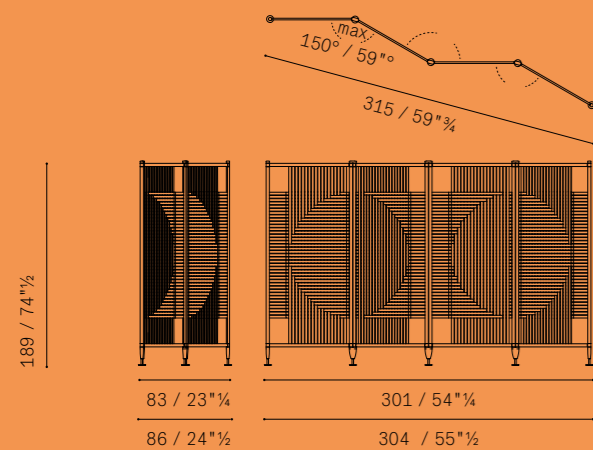

Plot — Finishes

TECHNICAL FEATURES

Models.

- 2-module room divider
- 3-module room divider
- 4-module room divider

Design.

- Round: the weave is circular
- Square: the weave is square

Structure. Aluminium tubing veneered with a moka ash finish (61).

Joints. Matt brass finish.

Base. Metal feet with matt brass finish hooked to metal conical caps painted brown (RAL 8028).

Upholstery. In Pelle Frau® ColorSphere®.

The first colour is the vertical band, the second colour the horizontal band.

- SC 26 Topo/ SC 28 Seppia
- SC 44 Noisette/ SC 42 Maquillage
- SC 44 Noisette/ SC 99 Carrubo
- SC 66 India/ SC 67 Chiodi di Garofano
- SC 173 Glauco/ SC 180 Celadon
- SC 248 Iris/ SC 99 Carrubo

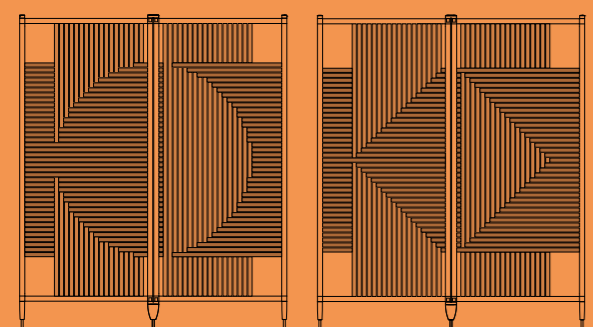

Please note:
this catalogue shows only some technical drawings, in order
to know all the availabilities please refer to the current price list.

Soffi — Chandelier

5639560

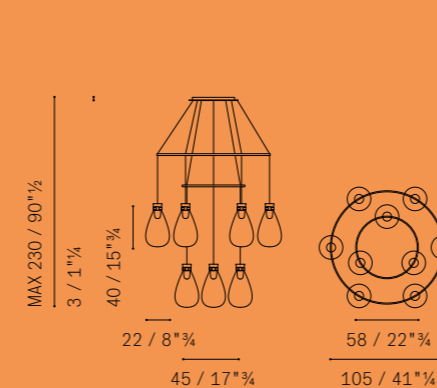

Soffi — Chandelier

5639501

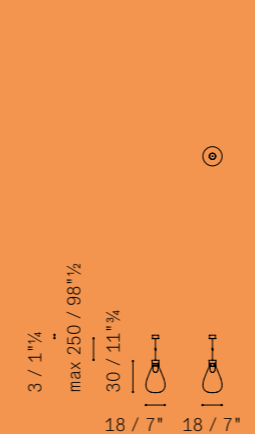

Soffi — Chandelier

5639503



Soffi — Chandelier no. 18 medium lamps

5639562

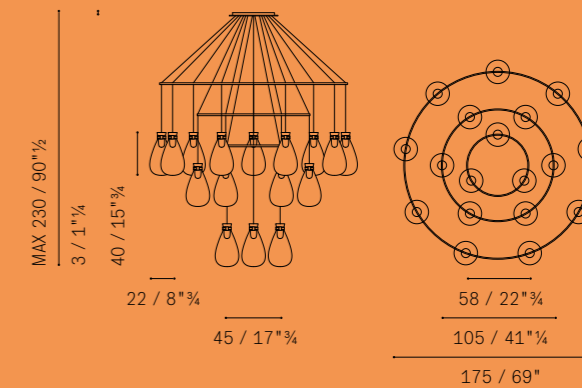

Soffi — Chandelier no. 18 medium lamps

5639502

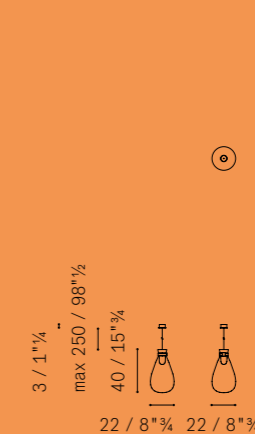

Soffi — Chandelier no. 18 medium lamps

5639530

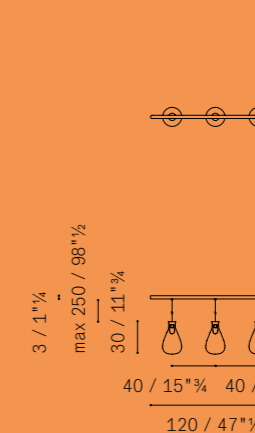

Soffi — Chandelier

5639531

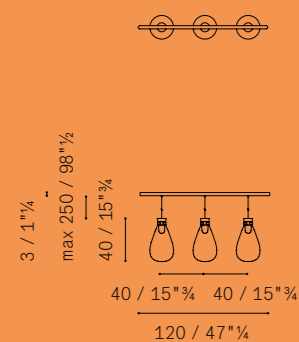
**Soffi** — Chandelier no. 18 medium lamps

5639540

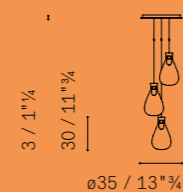
**Soffi** — Chandelier

5639541

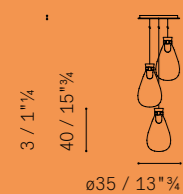
**Soffi** — Chandelier

5639543

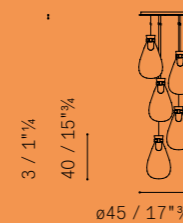
**Soffi** — Chandelier no. 18 medium lamps

5639542

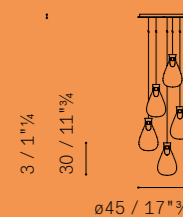
**Soffi** — Chandelier no. 18 medium lamps

5639544

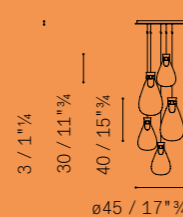

Please note:
this catalogue shows only some technical drawings, in order
to know all the availabilities please refer to the current price list.

Soffi — Finishes

Items.

- Single Lamps (Sizes S, M, L)
- Linear Compositions (Sizes S, M)
- Cluster Compositions (6 different compositions consisting of 3 or 5 lamps of the same or different sizes)
- Chandelier Composition M9 (9 Medium-size lights)
- Chandelier Composition M18 (18 Medium-size lights)

Dimensions of the lighting fixture. They are available in 3 sizes:

- S (h 30 cm ø 18 cm)
- M (h 40 cm ø 22 cm)
- L (h 58 cm ø 33 cm)

External blown glass finish.

- white
- smoked

Leather bracelet. Available colours:

- Cammello
- Talpa

Metal rings (only for Chandelier composition). Covered in saddle leather in the colours:

- Camel
- Taupe

Metal parts. Natural brass.

Linear rose and single rose (for fixing to ceiling). In white painted steel with transparent cable, adjustable in length up to a maximum extension of 2.5 m (including the lamp). Available in 3 versions/certifications:

- CE
- UL
- CCC

Rose for cluster composition. In polished stainless steel, just one version.

Rose for Chandelier compositions. Polished stainless-steel diameter 45 cm h 3 cm. All electric cables are transparent and adjustable in length up to a maximum of 2.3 m (lamps included).

Wiring.

Lamp S: 1 × G9 max 33W

Lamp M: 2 × G9 max 20W

Lamp L: 4 × G9 max 20W

(reference for halogen lamps)

For an optimum performance it is advisable to use LED lamps G9 10W

2700/3000 °K of a maximum diameter 20mm and maximum h 60mm.

Times Lounge — Armchair

5656111

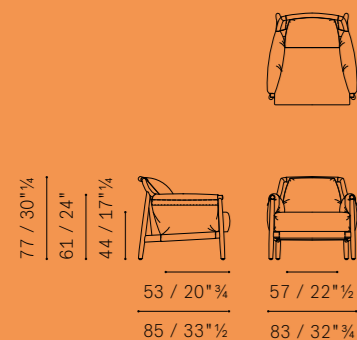

Times Lounge — Ottoman

5656511

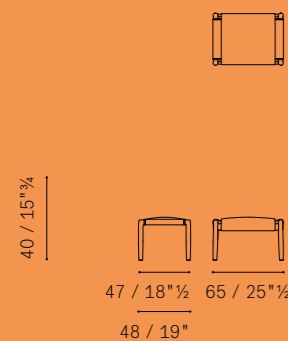

Times Lounge — Finishes

Structure. Made of solid ash wood.

Structure finishes.

- Ash in a wenge stain (32)
- Ash in a moka stain (61)

Upholstery.

- ColorSphere® (SC)
- ColorSphere® (SC) / Fabric A
- ColorSphere® (SC) / Fabric B
- ColorSphere® (SC) / C.O.M.
- Nest
- Nest / Fabric A
- Nest / Fabric B
- Nest / C.O.M.
- Soul
- Soul / Fabric A
- Soul / Fabric B
- Soul / C.O.M.
- Century

Removability. Only for the cushions, in both leather and fabric, also making it possible to change the covers as desired.

N.B. the Pelle Frau® surface that acts as a support is fixed and not interchangeable.

ACCESSORIES AND COMPLEMENTARY UNITS

Cushion lining kit optional. - ColorSphere® (SC)

- Nest
- Soul
- Century
- Fabric A
- Fabric B
- C.O.M.

Please note:

this catalogue shows only some technical drawings, in order to know all the availabilities please refer to the current price list.

Vanity Fair XC — Armchair

5163115

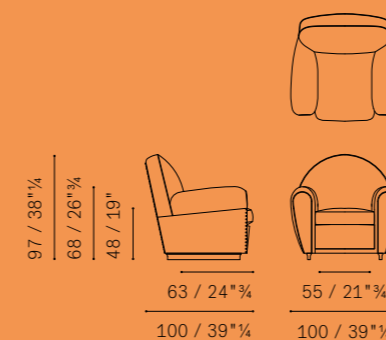

Vanity Fair XC — Ottoman

5163515

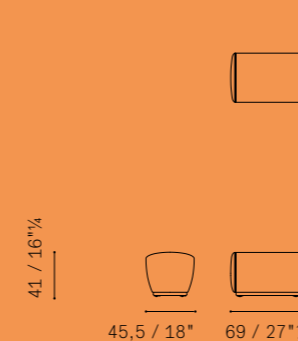

Vanity Fair XC — Finishes

Item.

- armchair
- ottoman
- ottoman with storage compartment

Supports. Ash in a wenge stain (32).

Upholstery. Pelle Frau® leather or fabric:

- ColorSphere® (SC)
- Heritage
- Nest
- Soul
- Century
- Cavallino
- Fabric A
- Fabric B
- C.O.M.

Removability. Not possible.

Other details. Brass plate with Poltrona Frau logo available in two finishes:

- gold
- gunmetal grey

Please note:
this catalogue shows only some technical drawings, in order
to know all the availabilities please refer to the current price list.

Volare Due — Bed

5635272

Times Lounge — Finishes

TECHNICAL FEATURES

Structure. Solid ash frame with special triangular profile in a Moka stain (61).

Upholstery. Entirely in Pelle Frau® leather (also in a two-colour version**) or in a combination of two materials. The first upholstery mentioned below is used for the headboard and the bedframe while the second one is used for the headboard cushion.

- Saddle Extra / ColorSphere® (SC)
- Saddle Extra / Nest
- Saddle Extra / Fabric A
- Saddle Extra / Fabric B
- Saddle Extra / C.O.M.
- ColorSphere® (SC)**
- ColorSphere® (SC) / Fabric A
- ColorSphere® (SC) / Fabric B
- ColorSphere® (SC) / C.O.M.
- Nest**
- Nest / Fabric A
- Nest / Fabric B
- Nest / C.O.M.

Removability. Not possible.

AVAILABLE SIZES

↓ Bed sizes ↓ Mattress sizes

cm 236×219 / 93"x86". cm 170×200 / 67".x78".
cm 236×219 / 93"x86". cm 180×200 / 70".x78".
cm 236×222 / 93"x87". cm 193×203 / 76"x80" (King-size)

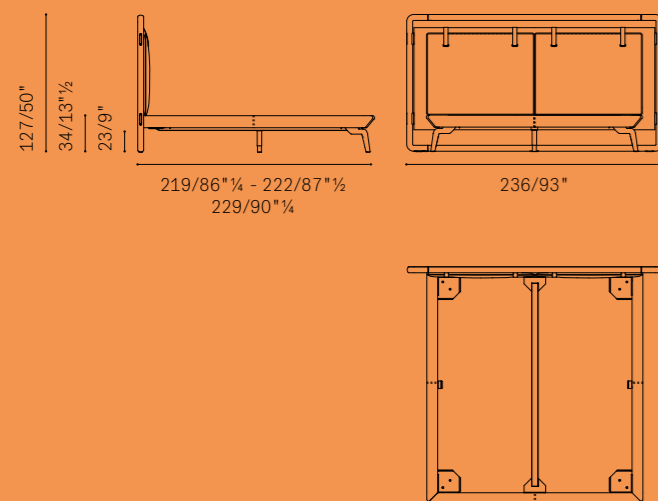

CONTACTS

Poltrona Frau S.p.A

a socio unico
Sede legale in Meda (MB)
Via Luigi Busnelli 1
20821 Italy

Sede operativa in Tolentino (MC)
Via Sandro Pertini 22
62029 Italy

Tel. +39 0733 909.1
Fax +39 0733 971600

www.poltronafrau.com

CREDITS

Art direction / Graphic design
studio FM milano

Creative direction / Styling
Simona Cremascoli

Photography
Alessandro Romagnoli | Aquest
Alessio D'Aniello
6-7, 10-11, 14,
16-17, 19, 31

Still-life Photography
Alessio D'Aniello
Riccardo Bianchi
51

Copywriter
Mavi Cerenza

Post production / Color selection
Pan Image World

Printing
Grafiche Martintype

© POLTRONA FRAU 2021

Poltrona Frau reserves the right to modify the products and the components in this price list, without any prior notice.

Company with certified Quality Management System in accordance with ISO 9001, certified Environmental Management System in accordance with ISO 14001, certified Occupational Health and Safety Management System in accordance with BS OHSAS 18001, certified Chain of Custody System in accordance with Forest Stewardship Council® FSC-STD-40-004 (FSC-C153281).

Company subject to management and co-ordination of Haworth Italy Holding S.r.l.

